

ZAMAWIAJACY:

Zakład Ubezpieczeń Społecznych Oddział w Białymstoku

15-404 Białystok, ul. Młynowa 29, tel. 85 74 86 900

**SPECYFIKACJA ISTOTNYCH WARUNKÓW ZAMÓWIENIA
010000/271/1/2018/ZAP**

**Dostawa mebli biurowych na potrzeby ZUS Oddział
w Białymstoku oraz podległych jednostek terenowych**

TRYB POSTĘPOWANIA: przetarg nieograniczony o wartości poniżej kwoty określonej w przepisach wydanych na podstawie art. 11 ust. 8 pzp

ZATWIERDZIŁ:

Jerzy Maciej Kraszewski

Dyrektor

Białystok, luty 2018 r.

I. Informacje ogólne

1. Zakład Ubezpieczeń Społecznych Oddział w Białymstoku, ul. Młynowa 29, 15 – 404 Białystok, zwany dalej Zamawiającym, zaprasza do udziału w postępowaniu prowadzonym w trybie przetargu nieograniczonego na *dostawę mebli biurowych na potrzeby ZUS Oddział w Białymstoku oraz podległych jednostek terenowych*, zgodnie z wymaganiami określonymi w niniejszej Specyfikacji Istotnych Warunków Zamówienia, zwanej dalej SIWZ.
2. Postępowanie prowadzone jest wg przepisów ustawy z dnia 29 stycznia 2004 r. - Prawo zamówień publicznych (t. jedn. Dz. U. z 2017 r. poz. 1579), zwanej dalej pzp.
3. Do udzielania przedmiotowego zamówienia stosuje się przepisy dotyczące dostaw.
4. **Wykonawcom zaleca się poinformować Zamawiającego o pobraniu SIWZ ze strony internetowej – telefonicznie: 85 74 86 748, pocztą elektroniczną: wisniewskia@zus.pl lub faksem: 85 74 86 907.** Przekazanie informacji umożliwi **bezpośrednie** informowanie Wykonawcy o czynnościach podjętych przez Zamawiającego w toku postępowania (np. o dokonaniu zmiany treści SIWZ lub treści udzielonych wyjaśnień na zapytania wykonawców).
5. Zamawiający **nie przewiduje** zawarcia umowy ramowej.
6. Zamawiający **nie dopuszcza** możliwości złożenia oferty przewidującej odmienny niż określony przez niego sposób wykonania zamówienia (oferta wariantowa) – w rozumieniu art. 2 pkt 7 ustawy – Prawo zamówień publicznych).
7. Zamawiający **nie przewiduje** rozliczania w walutach obcych.
8. Zamawiający **nie przewiduje** aukcji elektronicznej.
9. Zamawiający **nie dopuszcza możliwości złożenia ofert częściowych**.
10. Zamawiający **nie przewiduje** udzielania zaliczek na poczet wykonania zamówienia.
11. Zamawiający **nie przewiduje** udzielania zamówień, o których mowa w art. 67 ust. 1 pkt 6 ustawy Prawo zamówień publicznych.
12. Zamawiający nie zamierza ustanowienia dynamicznego systemu zakupów.
13. Wykonawcy, którzy wspólnie ubiegają się o udzielenie zamówienia **ustanawiają pełnomocnika do reprezentowania ich w postępowaniu o udzielenie zamówienia albo do reprezentowania ich w postępowaniu i zawarcia umowy w sprawie zamówienia publicznego**.
14. Wykonawcy wspólnie ubiegający się o udzielenie zamówienia ponoszą solidarną odpowiedzialność za wykonanie umowy i wniesienie zabezpieczenia należytego wykonania umowy.

II. Opis przedmiotu zamówienia

1. Przedmiotem zamówienia jest dostawa mebli szczegółowo wyspecyfikowanych w załączniku nr 1 do wniosku do następujących lokalizacji:
 - 1) siedziby Oddziału ZUS w Białymstoku przy ul. Młynowej 29;
 - 2) Centrum Szkolenia w Augustowie przy ul. Wybickiego 2;
 - 3) Inspektoratu ZUS w Hajnówce, przy ul. Armii Krajowej 16;
 - 4) Inspektoratu ZUS w Łomży przy ul. Szosa Zambrowska 29;
 - 5) Inspektoratu ZUS w Augustowie przy ul. Hożej 8;
 - 6) Inspektoratu ZUS w Suwałkach przy ul. 1-go Maja 33;
 - 7) Inspektoratu ZUS w Bielsku Podlaskim przy ul. Widowska 10A;

- 8) Inspektoratu ZUS w Zambrowie przy ul. Fabryczna 3a;
- 9) Biura Terenowego w Kolnie przy ul. Wojska polskiego 67 oraz
- 10) dostawa mebli stanowiących wyposażenie Sali Obsługi Klienta w ZUS Inspektorat ZUS w Augustowie przy ul. Hożej 8 (w ramach zadania inwestycyjnego).

2. Wymagania techniczne i jakościowe dotyczące mebli:

- 1) cały oferowany asortyment ma być kompletny, fabrycznie nowy (rok produkcji 2018 lub 2017), nieuszkodzony, nie będący uprzednio przedmiotem ekspozycji i wystaw. Meble dostarczone pod wskazane adresy powinny być kompletne w całości, gotowe do użytku zgodnie z ich przeznaczeniem bez żadnych dodatkowych zakupów inwestycyjnych. Zamawiane meble winny być dostarczone bezpośrednio pod wskazane w SIWZ adresy;
- 2) Meble biurowe wykonane z płyt wiórowych o grubości 25 i 18 mm pokrytych melaminą w klasie higieny E-1. Wszystkie krawędzie elementów wykończone na gorąco taśmą PCV lub ABS w kolorze płyty. Wieńce szaf wykonane z płyty grubości 25mm, reszta konstrukcji z grubości 18mm. Wieńce, drzwi, przednie krawędzie boków szaf wykończone PCV 2 mm, pozostałe krawędzie PCV grubości 1mm. Wszystkie półki wykończone taśmą PCV z trzech stron, z regulacją wysokości i zabezpieczeniem przed wysuwaniem się. Zawiasy drzwi typu puszkowego $\varnothing 35$ (110 stopni) samo domykające z możliwością regulacji w trzech płaszczyznach, ramię i puszka zawiasu ze stali niklowanej, otwory pod zawiasy dodatkowo wzmocnione klejem poliuretanowym, zwiększającym miejscową wytrzymałość na wyrwanie. Odległości półek powinny być dostosowane do wysokości segregatorów z regulacją co 32mm. Zamki patentowe, wyposażone w dwa klucze z indywidualnym oznaczeniem zamka. Uchwyty metalowe dwupunktowe o rozstawie 96-128mm. Drzwi szaf zamykane na dwie zasuwki (górną i dolną). Szafy na stopkach z regulacją poziomu od wnętrza szafy. Oferta musi obejmować cały asortyment określony w opisie przedmiotu zamówienia **załącznik nr 6A i 6B do SIWZ**.
- 3) Zamawiający dopuszcza zmiany w rozmiarach mebli w zakresie ± 2 cm;
- 4) Przed przystąpieniem do realizacji Wykonawca powinien dokonać wizji pomieszczeń oraz sprawdzić wymiary mebli, dokonując niezbędnych uzgodnień oraz nanieść poprawki w razie uzasadnionej potrzeby.
- 3) Zamawiający zastrzega sobie prawo zmiany kolorystyki mebli i tapicerki siedzisk, w granicach podanej w ofercie grupy cenowej.
- 4) Nieuwzględnienie w ofercie chociażby jednej z zamawianych pozycji asortymentowych spowoduje odrzucenie oferty.
- 5) **Zamawiający dopuszcza składanie asortymentu równoważnego** pod warunkiem, iż oferowany asortyment będzie o takich samych lub lepszych parametrach technicznych, jakościowych, funkcjonalnych oraz użytkowych. **W takim przypadku, Wykonawca zobowiązany jest dołączyć do oferty opis mebli równoważnych** (opisy winny przedstawiać wymiary i wyposażenie oferowanego asortymentu meblowego [ilość półek, sposób ich ułożenia, określenie koloru, rodzaj płyty itp.], z którego w sposób nie budzący żadnej wątpliwości Zamawiającego winno wynikać, iż zastosowany asortyment jest o takich samych lub lepszych parametrach technicznych, jakościowych, funkcjonalnych oraz użytkowych w odniesieniu do asortymentu określonego przez Zamawiającego w opisie przedmiotu zamówienia. Przez równoważny należy rozumieć meble o parametrach, jakości wykonania, technologii wykonania nie gorszej niż w opisie przedmiotu zamówienia. Wykonawca, który powołuje się na rozwiązania równoważne opisane przez Zamawiającego, jest zobowiązany wykazać, że oferowane produkty, spełniają wymagania określone przez Zamawiającego.
- 6) W przypadku, jeżeli przedmiot zamówienia został opisany za pomocą norm, aprobat, specyfikacji technicznych i systemów odniesienia, Zamawiający dopuszcza rozwiązania

równoważne opisywanym. Wykonawca, który powołuje się na rozwiązania równoważne opisywanym przez Zamawiającego, jest obowiązany wykazać, że oferowane przez niego dostawy spełniają wymagania określone przez Zamawiającego.

- 7) Zaoferowanie asortymentu sprzecznego z powyższymi wymaganiami skutkować będzie odrzuceniem oferty.
3. Zamówienie obejmuje transport (na koszt i ryzyko) Wykonawcy.
4. Montaż, złożenie mebli, Wykonawca zobowiązany jest dokonać we wskazanym miejscu, przy czym datą odbioru będzie przekazanie kompletnie złożonych mebli.
5. W przypadku gdy dostarczone meble lub jego elementy będą uszkodzone lub ulegną uszkodzeniu podczas transportu, montażu zostaną przez Wykonawcę wymienione na nowe lub naprawione przed zgłoszeniem zakończenia dostaw do odbioru.
6. Wszystkie odpady powstałe podczas realizacji zamówienia Wykonawca jest zobowiązany zagospodarować na własny koszt, Wykonawca po dostarczeniu przedmiotu zamówienia oraz po zakończeniu prac montażowych jest zobowiązany do uporządkowania terenu dostaw i miejsca montażu.
7. Szczegółowy zakres zamówienia i sposób realizacji przedmiotu umowy określony został w opisie przedmiotu zamówienia (OPZ) – załączniku nr 6 A i 6B do SIWZ oraz wzorze umowy załączonym do SIWZ – załącznik nr 5 do SIWZ.
8. Wykonawca zobowiązany jest do udzielenia **min. 24 miesięcznej gwarancji na zrealizowany przedmiot zamówienia.**
9. Nazwy i kody dotyczące przedmiotu zamówienia określone we Wspólnym Słowniku Zamówień Publicznych (Kod CPV):
 - 39130000-2 – meble biurowe,
 - 39132100-7 – szafy na akta,
 - 39150000-8 – różne meble i wyposażenie,
 - 39113000-7 – różne siedziska i krzesła,
 - 39121100-7 - biurka

III. Termin realizacji zamówienia

Termin realizacji zamówienia:

- 15 tygodni, licząc od dnia podpisania umowy – dostawa mebli określonych w załączniku 6A do SIWZ;
- 6 tygodni, licząc od dnia podpisania umowy – dostawa mebli stanowiących wyposażenie Sali Obsługi Klientów ZUS Inspektorat w Augustowie określonych w załączniku 6B do SIWZ. Wykonawca winien w terminie tym zgłosić gotowość montażu mebli. Montaż mebli winien nastąpić maksymalnie w terminie 5 dni roboczych, licząc od potwierdzenia przez Zamawiającego możliwości montażu mebli w Inspektorat ZUS w Augustowie.

IV. Warunki udziału w postępowaniu oraz podstawy wykluczenia wykonawców w postępowaniu

1. O udzielenie zamówienia mogą ubiegać się Wykonawcy, którzy **spełniają warunki udziału w postępowaniu, dotyczące:**

- 1) kompetencji lub uprawnień do prowadzenia określonej działalności zawodowej, o ile wynika to z odrębnych przepisów:

Zamawiający nie wyznacza szczegółowych wymagań w tym zakresie.

- 2) sytuacji ekonomicznej lub finansowej.

Zamawiający nie wyznacza szczegółowych wymagań w tym zakresie.

- 3) zdolności technicznej lub zawodowej:

Warunek zostanie uznany za spełniony, jeżeli Wykonawca wykaże, że:

wykonał w okresie ostatnich trzech lat przed upływem terminu składania ofert, a jeżeli okres prowadzenia działalności jest krótszy - w tym okresie: co **najmniej 2 dostawy mebli o wartości min. 100 tys. zł każde**, z podaniem ich wartości, przedmiotu, dat wykonania i podmiotów, na rzecz których dostawy wykonane

2. Oprócz przesłanek wykluczenia, o których mowa w art. 24 ust. 1 pkt 12-23, Zamawiający przewiduje również wykluczenie Wykonawcy, na podstawie art. 24 ust. 5:

- **pkt 1 ustawy – w stosunku do którego otwarto likwidację**, w zatwierdzonym przez sąd układzie w postępowaniu restrukturyzacyjnym jest przewidziane zaspokojenie wierzycieli przez likwidację jego majątku lub sąd zarządził likwidację jego majątku w trybie art. 332 ust. 1 ustawy z dnia 15 maja 2015 r. – Prawo restrukturyzacyjne (Dz. U. z 2015 r. poz. 978 z późn. zm.) lub którego upadłość ogłoszono, z wyjątkiem wykonawcy, który po ogłoszeniu upadłości zawarł układ zatwierdzony prawomocnym postanowieniem sądu, jeżeli układ nie przewiduje zaspokojenia wierzycieli przez likwidację majątku upadłego, chyba że sąd zarządził likwidację jego majątku w trybie art. 366 ust. 1 ustawy z dnia 28 lutego 2003r. – Prawo upadłościowe (Dz. U. z 2015r. poz. 233, 978, 1166, 1259 i 1844 oraz z 2016r. poz. 615 z późn. zm.);
- **pkt 8 ustawy – który naruszył obowiązki dotyczące płatności podatków, opłat lub składek na ubezpieczenia społeczne lub zdrowotne**, co zamawiający jest w stanie wykazać za pomocą stosownych środków dowodowych, z wyjątkiem przypadku, o którym mowa w art. 24 ust. 1 pkt 15, chyba że Wykonawca dokonał płatności należnych podatków, opłat lub składek na ubezpieczenia społeczne lub zdrowotne wraz z odsetkami lub grzywnami lub zawarł wiążące porozumienie w sprawie spłaty tych należności.

3. W rozdziale V SIWZ dotyczącym wykazu oświadczeń lub dokumentów, jakie mają dostarczyć Wykonawcy w celu potwierdzenia spełnienia warunków udziału w postępowaniu lub braku podstaw do wykluczenia, Zamawiający szczegółowo wskazuje, jakich oświadczeń lub dokumentów żąda od Wykonawcy.

4. W przypadku **wspólnego ubiegania się o zamówienie przez Wykonawców** (np. wspólników spółki cywilnej, konsorcjum):

- 1) brak istnienia podstaw wykluczenia z udziału w postępowaniu musi być wykazany wobec **każdego** z Wykonawców wspólnie ubiegających się o udzielenie zamówienia,
- 2) warunek udziału w postępowaniu określony w pkt 1 ppkt 3) muszą spełnić **łącznie** Wykonawcy wspólnie ubiegający się o udzielenie zamówienia.

5. Wykonawca może w celu potwierdzenia spełniania warunków udziału w postępowaniu, określonych w pkt 1 ppkt 3), polegać na zdolnościach technicznych lub zawodowych innych podmiotów, niezależnie od charakteru prawnego łączących go z nimi stosunków.

6. Wykonawca, który polega na zdolnościach lub sytuacji innych podmiotów, **musi udowodnić** Zamawiającemu, że realizując zamówienie, będzie dysponował niezbędnymi zasobami tych podmiotów w trakcie realizacji zamówienia, w szczególności przedstawiając **zobowiązanie** tych podmiotów do oddania mu do dyspozycji niezbędnych zasobów na potrzeby realizacji zamówienia.

7. Treść **zobowiązania**, o którym mowa w pkt 5 powinna bezspornie i jednoznacznie wskazywać na zakres zobowiązania innego podmiotu (zakres udostępnianych zasobów), określać czego dotyczy zobowiązanie oraz w jaki sposób i w jakim okresie będzie ono wykonywane.
8. Zamawiający oceni, czy udostępniane Wykonawcy przez inne podmioty zdolności techniczne lub zawodowe, pozwalają na wykazanie przez Wykonawcę spełnienia warunków udziału w postępowaniu oraz zbada, czy nie zachodzą wobec tego podmiotu podstawy wykluczenia, o których mowa w art. 24 ust. 1 pkt 13–22 ustawy i ust. 5 pkt 1 i 8. Zamawiający żąda od Wykonawcy, który polega na zdolnościach innych podmiotów, przedstawienia w odniesieniu do tych podmiotów dokumentów wymienionych w Rozdz. V pkt 6.
9. W odniesieniu do warunku dotyczącego doświadczenia, Wykonawcy mogą polegać na zdolnościach innych podmiotów, jeżeli podmioty te realizują usługi, do realizacji których te zdolności są wymagane. W takim przypadku **zobowiązanie** innego podmiotu powinno zawierać potwierdzenie uczestnictwa tego podmiotu w wykonaniu zamówienia jako Podwykonawcy.
10. Jeżeli zdolności techniczne lub zawodowe podmiotu, na zasobach którego polega Wykonawca, nie potwierdzają spełnienia przez Wykonawcę warunków udziału w postępowaniu lub zachodzą wobec tych podmiotów podstawy wykluczenia, Zamawiający żąda, aby Wykonawca w terminie określonym przez Zamawiającego:
 - 1) zastąpił ten podmiot innym podmiotem lub podmiotami lub
 - 2) zobowiązał się do osobistego wykonania odpowiedniej części zamówienia, jeżeli wykaże wymagane zdolności techniczne lub zawodowe w celu potwierdzenia spełnienia warunków udziału w postępowaniu.

**V. Wykaz oświadczeń i dokumentów, jakie zobowiązani są dostarczyć
Wykonawcy w celu wstępnego potwierdzenia, że nie podlegają wykluczeniu oraz
spełniają warunki udziału w postępowaniu:**

1. Wykonawca **składa wraz z ofertą** w zakresie wykazania spełnienia przez wykonawcę warunków, o których mowa w art. 22 ust. 1 ustawy, należy przedłożyć oświadczenie o spełnianiu warunku udziału w postępowaniu według załącznika 3 do SIWZ.
2. Wykonawca, który powołuje się na **zasoby innych podmiotów**, w celu wykazania braku istnienia wobec nich podstaw wykluczenia oraz spełnienia, w zakresie, w jakim powołuje się na ich zasoby, warunków udziału w postępowaniu **składa wraz z ofertą** także oświadczenia dotyczące tych podmiotów.
3. W celu oceny, czy Wykonawca, polegając na zdolnościach lub sytuacji innych podmiotów na zasadach określonych w art. 22a ustawy – Prawo zamówień publicznych, będzie dysponował niezbędnymi zasobami w stopniu umożliwiającym należyte wykonanie zamówienia publicznego oraz oceny, czy stosunek łączący wykonawcę z tymi podmiotami gwarantuje rzeczywisty dostęp do ich zasobów, wykonawca **przedstawia wraz z ofertą** zobowiązanie tych podmiotów do oddania mu do dyspozycji niezbędnych zasobów na potrzeby realizacji zamówienia. Dokumenty muszą określać w szczególności:
 - 1) zakres dostępnych wykonawcy zasobów innego podmiotu;
 - 2) sposób wykorzystania zasobów innego podmiotu, przez wykonawcę, przy wykonywaniu zamówienia publicznego;
 - 3) zakres i okres udziału innego podmiotu przy wykonywaniu zamówienia publicznego;
 - 4) czy podmiot, na zdolnościach którego wykonawca polega w odniesieniu do warunków udziału w postępowaniu dotyczących doświadczenia, zrealizuje usługi, których wskazane zdolności dotyczą.
4. Wykonawca, w terminie **3 dni od zamieszczenia przez Zamawiającego na stronie internetowej informacji, o której mowa w art. 86 ust. 5 ustawy – Prawo zamówień**

publicznych przekazuje Zamawiającemu oświadczenie o przynależności albo braku przynależności do tej samej grupy kapitałowej w rozumieniu ustawy z dnia 16 lutego 2007 r. o ochronie konkurencji i konsumentów (Dz. U. z 2015 r. poz. 184 z późn. zm.) – wg wzoru stanowiącego **załącznik nr 4 do SIWZ**. Wraz ze złożeniem oświadczenia, Wykonawca może przedstawić dowody, że powiązania z innym Wykonawcą nie prowadzą do zakłócenia konkurencji w postępowaniu o udzielenie zamówienia.

5. W przypadku **wspólnego ubiegania się o zamówienie przez Wykonawców** (np. wspólników spółki cywilnej, konsorcjum), dokumenty, o których mowa w pkt 5 **składa każdy** z Wykonawców wspólnie ubiegających się o zamówienie.
6. Zamawiający **przed udzieleniem zamówienia wezwie Wykonawcę, którego oferta została najwyżej oceniona**, do złożenia w wyznaczonym, nie krótszym niż 5 dni terminie, aktualnych na dzień złożenia następujących oświadczeń lub dokumentów:

1) w celu potwierdzenia spełniania warunków udziału w postępowaniu:

wykazu dostaw w okresie ostatnich 3 lat przed upływem terminu składania ofert, a jeżeli okres prowadzenia działalności jest krótszy – w tym okresie, wraz z podaniem ich wartości, przedmiotu, dat wykonania i podmiotów, na rzecz których dostawy wykonane **[wg załącznika nr 2 do SIWZ]**, oraz załączeniem dowodów określających czy te dostawy zostały wykonane należycie, przy czym dowodami, o których mowa, są referencje bądź inne dokumenty wystawione przez podmiot, na rzecz którego dostawy były wykonywane, a jeżeli z uzasadnionej przyczyny o obiektywnym charakterze wykonawca nie jest w stanie uzyskać tych dokumentów – oświadczenie wykonawcy;

2) w celu potwierdzenia braku podstaw wykluczenia Wykonawcy z udziału w postępowaniu:

a) odpisu z właściwego rejestru lub z centralnej ewidencji i informacji o działalności gospodarczej, jeżeli odrębne przepisy wymagają wpisu do rejestru lub ewidencji, w celu potwierdzenia braku podstaw wykluczenia na podstawie art. 24 ust. 5 pkt 1 ustawy – Prawo zamówień publicznych,

b) zaświadczenia właściwego naczelnika urzędu skarbowego potwierdzającego, że Wykonawca nie zalega z opłacaniem podatków, wystawionego nie wcześniej niż **3 miesiące** przed upływem terminu składania ofert, lub innego dokumentu potwierdzającego, że Wykonawca zawarł porozumienie z właściwym organem podatkowym w sprawie spłat tych należności wraz z ewentualnymi odsetkami lub grzywnami, w szczególności uzyskał przewidziane prawem zwolnienie, odroczenie lub rozłożenie na raty zaległych płatności lub wstrzymanie w całości wykonania decyzji właściwego organu,

c) zaświadczenia właściwej terenowej jednostki organizacyjnej Zakładu Ubezpieczeń Społecznych lub Kasy Rolniczego Ubezpieczenia Społecznego albo innego dokumentu potwierdzającego, że Wykonawca nie zalega z opłacaniem składek na ubezpieczenia społeczne lub zdrowotne, wystawionego nie wcześniej niż **3 miesiące** przed upływem terminu składania ofert, lub innego dokumentu potwierdzającego, że Wykonawca zawarł porozumienie z właściwym organem w sprawie spłat tych należności wraz z ewentualnymi odsetkami lub grzywnami, w szczególności uzyskał przewidziane prawem zwolnienie, odroczenie lub rozłożenie na raty zaległych płatności lub wstrzymanie w całości wykonania decyzji właściwego organu;

7. Jeżeli Wykonawca ma **siedzibę lub miejsce zamieszkania poza terytorium Rzeczypospolitej Polskiej**, zamiast dokumentów, o których mowa w pkt 6 ppkt 2) składa dokument lub dokumenty wystawione w kraju, w którym wykonawca ma siedzibę lub miejsce zamieszkania, potwierdzające odpowiednio, że:

- a) nie zalega z opłacaniem podatków, opłat, składek na ubezpieczenie społeczne lub zdrowotne albo że zawarł porozumienie z właściwym organem w sprawie spłat tych należności wraz z ewentualnymi odsetkami lub grzywnami, w szczególności uzyskał przewidziane prawem zwolnienie, odroczenie lub rozłożenie na raty zaległych płatności lub wstrzymanie w całości wykonania decyzji właściwego organu. Dokument powinien być wystawiony nie wcześniej niż **3 miesiące** przed upływem terminu składania ofert,
 - b) nie otwarto jego likwidacji ani nie ogłoszono upadłości. Dokument powinien być wystawiony nie wcześniej niż **6 miesięcy** przed upływem terminu składania ofert.
8. Zamawiający żąda od Wykonawcy, który polega na zdolnościach lub sytuacji innych podmiotów na zasadach określonych w art. 22a ustawy – Prawo zamówień publicznych, przedstawienia w odniesieniu do tych podmiotów dokumentów wymienionych w pkt 6 ppkt 2).
 9. W przypadku wskazania przez Wykonawcę dostępności oświadczeń lub dokumentów, o których mowa w pkt 6 i 7 w formie elektronicznej pod określonymi adresami internetowymi ogólnodostępnymi i bezpłatnymi baz danych, Zamawiający pobiera samodzielnie z tych baz danych wskazane przez Wykonawcę oświadczenia lub dokumenty. W przypadku, o którym mowa w zdaniu poprzedzającym, Zamawiający żąda od Wykonawcy przedstawienia tłumaczenia na język polski wskazanych przez Wykonawcę i pobranych samodzielnie przez Zamawiającego dokumentów.
 10. W przypadku wskazania przez Wykonawcę oświadczeń lub dokumentów, o których mowa w pkt 6 i 7, które znajdują się w posiadaniu Zamawiającego, w szczególności oświadczeń lub dokumentów przechowywanych przez Zamawiającego zgodnie z art. 97 ust. 1 ustawy – Prawo zamówień publicznych, Zamawiający w celu potwierdzenia okoliczności, o których mowa w art. 25 ust. 1 pkt 1 i 3 ustawy, korzysta z posiadanych oświadczeń lub dokumentów, o ile są one aktualne.
 11. Jeżeli jest to niezbędne do zapewnienia odpowiedniego przebiegu postępowania o udzielenie zamówienia, Zamawiający może na każdym etapie postępowania wezwać Wykonawców do złożenia wszystkich lub niektórych oświadczeń lub dokumentów potwierdzających, że nie podlegają wykluczeniu, a jeżeli zachodzą uzasadnione podstawy do uznania, że złożone uprzednio oświadczenia lub dokumenty nie są już aktualne, do złożenia aktualnych oświadczeń lub dokumentów.
 12. W przypadku **wspólnego ubiegania się o zamówienie przez Wykonawców** (np. wspólników spółki cywilnej, konsorcjum):
 - 1) wymagane w pkt 6 pkt 1 oświadczenia i dokumenty Wykonawcy wspólnie ubiegający się o zamówienie składają **łącznie**,
 - 2) wymagane w pkt 7 (w przypadku podmiotów mających siedzibę lub miejsce zamieszkania poza terytorium Rzeczypospolitej Polskiej odpowiednio w pkt 7 i 8) oświadczenia i dokumenty składa **każdy** z Wykonawców wspólnie ubiegających się o zamówienie.
 13. Wykonawcy, którzy wspólnie ubiegają się o udzielenie zamówienia **ustanawiają pełnomocnika do reprezentowania ich w postępowaniu o udzielenie zamówienia albo do reprezentowania ich w postępowaniu i zawarcia umowy w sprawie zamówienia publicznego**.
 14. Wykonawcy wspólnie ubiegający się o udzielenie zamówienia ponoszą solidarną odpowiedzialność za wykonanie umowy i wniesienie zabezpieczenia należytego wykonania umowy.
 15. W zakresie wykazania spełniania przez wykonawcę warunków, o których mowa w art. 22 ust. 1 ustawy, należy przedłożyć oświadczenie o spełnianiu warunku udziału w postępowaniu według załącznika 3 do SIWZ.

16. W celu wykazania braku podstaw do wykluczenia z postępowania o udzielenie zamówienia wykonawcy Zamawiający żąda oświadczenia o braku podstaw do wykluczenia według załącznika 3a do SIWZ.

VI. Opis sposobu przygotowywania oferty

1. Oferta musi zawierać:
 - **wypełniony formularz ofertowy [wg załącznika nr 1 do SIWZ];**
 - **wypełnione formularze cenowe [wg załącznika nr 1A i 1B do SIWZ];**
 - **oświadczenia** potwierdzające spełnianie przez Wykonawców warunków udziału w postępowaniu oraz wskazujące na brak podstaw do wykluczenia Wykonawcy z postępowania o udzielenie zamówienia (wymienione w rozdz. V SIWZ).
2. Treść złożonej oferty musi odpowiadać treści SIWZ. Zamawiający zaleca wykorzystanie formularzy przekazanych przez Zamawiającego. Dopuszcza się w ofercie złożenie załączników opracowanych przez Wykonawcę, pod warunkiem, że będą one zgodne co do treści z formularzami opracowanymi przez Zamawiającego.
3. Oferta powinna być napisana w języku polskim, trwałą i czytelną techniką oraz podpisana przez osobę(y) upoważnioną do reprezentowania firmy na zewnątrz i zaciągania zobowiązań w wysokości odpowiadającej cenie oferty, zgodnie ze sposobem reprezentacji określonym w dokumencie rejestracyjnym lub przez osoby wymienione w pkt 5.3, oraz odpowiednio w formie określonej w pkt 5.2.
4. Wykonawca ma prawo złożyć tylko jedną ofertę.
5. Załączniki do oferty (oświadczenia i dokumenty):
 - 5.1 kopii, **muszą one być poświadczone za zgodność z oryginałem** przez upoważnion(ego)y(ych) przedstawiciel(a)i Wykonawcy zgodnie ze sposobem reprezentacji określonym w dokumencie rejestracyjnym lub przez osoby wymienione w pkt 5.3, z zastrzeżeniem pkt 5.4;
 - 5.2 poświadczenie za zgodność z oryginałem winno być sporządzone w sposób umożliwiający identyfikację podpisu (np. wraz z imienną pieczętką osoby poświadczającej kopię dokumentu za zgodność z oryginałem);
 - 5.3 w przypadku podpisywania oferty lub poświadczania za zgodność z oryginałem kopii dokumentów przez osob(ę)y nie wymienion(ą)e w dokumencie rejestracyjnym (ewidencyjnym) Wykonawcy, **należy do oferty dołączyć stosowne pełnomocnictwo.** Pełnomocnictwo powinno być przedstawione w formie oryginału lub poświadczonej za zgodność z oryginałem kopii przez notariusza lub osoby, których uprawnienie do reprezentacji wynika z dokumentu rejestracyjnego (ewidencyjnego) Wykonawcy, zgodnie ze sposobem reprezentacji określonym w tych dokumentach.
 - 5.4 w przypadku wykonawców wspólnie ubiegających się o udzielenie zamówienia kopie dokumentów dotyczących danego wykonawcy są poświadczane za zgodność z oryginałem przez tego wykonawcę.
6. W przypadku załączania do oferty dokumentów sporządzonych w języku obcym, należy je złożyć **wraz z tłumaczeniem na język polski.**
7. Zamawiający zaleca, aby:
 - każda **zapisana strona** oferty (wraz z załącznikami do oferty) była ponumerowana kolejnymi numerami,
 - oferta wraz z załącznikami była zestawiona w sposób uniemożliwiający jej samoistną dekompletację (bez udziału osób trzecich),

- wszelkie poprawki lub zmiany w tekście oferty (w tym załącznikach do oferty) **były parafowane (podpisane) własnoręcznie przez osob(ę) podpisując(a) ofertę**. Parafkę (podpis) należy nanieść w sposób umożliwiający jej identyfikację (np. wraz z imienną pieczętą).

8. Zamawiający informuje, iż zgodnie z art. 96 ust. 3 pzp oferty składane w postępowaniu o zamówienie publiczne są jawne i podlegają udostępnieniu od chwili ich otwarcia, z wyjątkiem informacji stanowiących tajemnicę przedsiębiorstwa w rozumieniu przepisów o zwalczaniu nieuczciwej konkurencji, jeśli Wykonawca, nie później niż w terminie składania ofert, zastrzegł, że nie mogą one być udostępniane;

8.1 przez tajemnicę przedsiębiorstwa w rozumieniu art. 11 ust. 4 ustawy z dnia 16 kwietnia 1993 r. o zwalczaniu nieuczciwej konkurencji (t. jedn. Dz. U. z 2003 r., Nr 153, poz. 1503 z późn. zm.) rozumie się nieujawnione do wiadomości publicznej informacje techniczne, technologiczne, organizacyjne przedsiębiorstwa lub inne informacje posiadające wartość gospodarczą, co do których przedsiębiorca podjął niezbędne działania w celu zachowania ich poufności;

8.2 Stosowne zastrzeżenie Wykonawca winien złożyć wraz z ofertą.

8.3 Nie później niż w dniu składania ofert Wykonawca musi wykazać, że zastrzeżone informacje stanowią tajemnicę przedsiębiorstwa.

8.4 Zamawiający zaleca, aby informacje zastrzeżone jako tajemnica przedsiębiorstwa były przez Wykonawcę złożone w oddzielnej wewnętrznej kopercie z oznakowaniem „tajemnica przedsiębiorstwa”, lub spięte (zszyte) oddzielnie od pozostałych, jawnych elementów oferty;

8.5 Wykonawca **nie może zastrzec** m.in. informacji dotyczących ceny, terminu wykonania zamówienia, okresu gwarancji i warunków płatności zawartych w ofercie (art. 86 ust. 4 pzp);

8.6 Zamawiający ma prawo badać skuteczność dokonanego zastrzeżenia tajemnicy przedsiębiorstwa – w razie stwierdzenia, że dane informacje nie mogły być przez Wykonawcę zastrzeżone jako tajemnica przedsiębiorstwa – zostaną one odtajnione przez Zamawiającego;

8.7 udostępnieniu podlega protokół wraz z załącznikami. Załączniki do protokołu mogą być udostępniane po dokonaniu przez Zamawiającego wyboru najkorzystniejszej oferty lub unieważnieniu postępowania, z tym że oferty są jawne od chwili ich otwarcia;

8.8 udostępnianie protokołu oraz załączników do protokołu odbywać się będzie na poniższych zasadach:

- osoba zainteresowana zobowiązana jest złożyć w siedzibie Zamawiającego wniosek o udostępnienie treści protokołu lub/i załączników do protokołu,
- Zamawiający ustali, z uwzględnieniem złożonego w ofercie zastrzeżenia o tajemnicy przedsiębiorstwa, zakres informacji, które mogą być udostępnione,
- po przeprowadzeniu powyższych czynności Zamawiający ustali miejsce, termin i sposób udostępnienia protokołu lub/i załączników do protokołu, o czym poinformuje zainteresowanego.

9. W przypadku Wykonawców, którzy wspólnie ubiegają się o udzielenie zamówienia (dotyczy spółki cywilnej, konsorcjum) Zamawiający wymaga, aby:

9.1 ustanowili oni pełnomocnika do reprezentowania ich w postępowaniu o udzielenie zamówienia lub do reprezentowania ich w postępowaniu oraz zawarcia umowy o udzielenie zamówienia publicznego (do oferty należy dołączyć stosowny dokument ustanawiający pełnomocnika np. umowę spółki cywilnej, umowę konsorcjum);

9.2 wszelka korespondencja i rozliczenia były dokonywane wyłącznie z pełnomocnikiem;

9.3 wypełniając formularz ofertowy, składając oświadczenie o spełnianiu warunków udziału w postępowaniu, jak również wypełniając inne dokumenty powołujące się na

„Wykonawcę”; w miejscu „nazwa i adres Wykonawcy” należy wpisać dane dotyczące wszystkich podmiotów wspólnie ubiegających się o zamówienie, a nie pełnomocnika;

- 9.4 każdy z przedsiębiorców konsorcjum lub wspólników spółki cywilnej złożył oddzielnie aktualny odpis z właściwego rejestru lub z centralnej ewidencji i informacji o działalności gospodarczej, jeżeli odrębne przepisy wymagają wpisu do rejestru lub ewidencji, w celu wykazania braku podstaw do wykluczenia w oparciu o art. 24 ust. 1 pkt 2 ustawy, wystawionego nie wcześniej niż 6 miesięcy przed upływem terminu składania ofert albo dokumenty, o których mowa w pkt 3 oraz w pkt 4 rozdz. V SIWZ, z zastrzeżeniem pkt 5.4 niniejszego rozdziału.
 - 9.5 w przypadku, gdyby oferta wykonawców wspólnie ubiegających się o zamówienie została wybrana w przedmiotowym postępowaniu, Zamawiający przed podpisaniem umowy może zażądać przedstawienia umowy regulującej ich współpracę.
10. Wykonawcy ponoszą wszelkie koszty związane z przygotowaniem i złożeniem oferty, z zastrzeżeniem art. 93 ust. 4 pzp.

VII. Wymagania dotyczące wadium

1. Oferta musi być zabezpieczona wadium w kwocie **2 500,00 zł** (słownie: dwa tysiące pięćset złotych).
2. Wadium może być wniesione w jednej lub kilku następujących formach:
 - 1) pieniądzu,
 - 2) poręczeniach bankowych lub poręczeniach spółdzielczej kasy oszczędnościowo-kredytowej, z tym że poręczenie kasy musi być poręczeniem pieniężnym,
 - 3) gwarancjach bankowych,
 - 4) gwarancjach ubezpieczeniowych,
 - 5) poręczeniach udzielanych przez podmioty, o których mowa w art. 6 b ust. 5 pkt 2 ustawy z dnia 9 listopada 2000 r. o utworzeniu Polskiej Agencji Rozwoju Przedsiębiorczości (t. jedn. Dz. U. z 2007 r., Nr 42, poz. 275 z późn. zm.).
3. Wadium w formie pieniężnej należy wpłacić przelewem na rachunek bankowy Zamawiającego w PKO BP SA I Regionalny Oddział Korporacyjny w Warszawie i Centrum Korporacyjne w Warszawie: **41 1020 5590 0000 0702 9010 7016**.
4. Wadium wnoszone w formach, o których mowa w pkt 2 ppkt 2-5, należy złożyć w formie oryginału w Zakładzie Ubezpieczeń Społecznych Oddział w Białymstoku, ul. Młynowa 29, 15 – 404 Białystok, **budynek B, II piętro, pok. 201**. Prosimy nie załączać oryginału gwarancji ani poręczenia do oferty.
5. Gwarancja (poręczenie) musi być podpisana przez upoważnionego (uppełnomocnionego) przedstawiciela Gwaranta. Podpis winien być sporządzony w sposób umożliwiający jego identyfikację np. złożony wraz z imienną pieczęcią lub czytelny (z podaniem imienia i nazwiska). **Z treści gwarancji (poręczenia) winno wynikać bezwarunkowe, na każde pisemne żądanie zgłoszone przez Zamawiającego w terminie związania ofertą, zobowiązanie Gwaranta do wypłaty Zamawiającemu pełnej kwoty wadium w okolicznościach określonych w art. 46 ust. 4a i 5 pzp.**
6. Wadium musi być wniesione najpóźniej do wyznaczonego terminu składania ofert.
7. Wniesienie wadium w pieniądzu będzie skuteczne, jeżeli w podanym terminie znajdzie się na rachunku bankowym Zamawiającego.
8. Wykonawca, który nie zabezpieczy oferty akceptowalną formą wadium zostanie wykluczony z postępowania, a jego oferta zostanie uznana za odrzuconą.

9. Zamawiający zwróci wadium wszystkim Wykonawcom niezwłocznie po wyborze oferty najkorzystniejszej lub unieważnieniu postępowania, z wyjątkiem Wykonawcy, którego oferta zostanie wybrana jako najkorzystniejsza.
10. Wykonawcy, którego oferta zostanie wybrana, Zamawiający zatrzyma wadium wraz z odsetkami w przypadku, gdy:
- odmówi podpisania umowy na warunkach określonych w ofercie,
 - nie wniósł wymaganego zabezpieczenia należytego wykonania umowy,
 - zawarcie umowy stanie się niemożliwe z przyczyn leżących po stronie Wykonawcy,
- a ponadto Zamawiający zatrzyma wadium wraz z odsetkami, jeżeli wykonawca w odpowiedzi na wezwanie, o którym mowa w art. 26 ust. 3 pzp, z przyczyn leżących po jego stronie, nie złożył dokumentów lub oświadczeń, o których mowa w art. 25 ust. 1 pzp, pełnomocnictw, listy podmiotów należących do tej samej grupy kapitałowej, o której mowa w art. 24 ust. 2 pkt 5 pzp, lub informacji o tym, że nie należy do grupy kapitałowej, lub nie wyraził zgody na poprawienie omyłki, o której mowa w art. 87 ust. 2 pkt 3 pzp, co powodowało brak możliwości wybrania oferty złożonej przez wykonawcę jako najkorzystniejszej.

VIII. Termin związania ofertą

Bieg terminu rozpoczyna się wraz z upływem terminu składania ofert i wynosi 30 dni.

IX. Miejsce oraz termin składania i otwarcia ofert

1. Ofertę zaleca się złożyć w zamkniętej kopercie w sekretariacie Dyrektora Zakładu Ubezpieczeń Społecznych Oddział w Białymstoku, ul. Młynowa 29, 15-404 Białystok, budynek B, II piętro pok. 201, w terminie najpóźniej do dnia 7 marca 2018 r., do godz. 11⁰⁰.

- 1.1. Kopertę zaleca się zaadresować jak niżej:

ZUS Oddział w Białymstoku, ul. Młynowa 29, 15-404 Białystok
Oferta na dostawę mebli biurowych na potrzeby ZUS Oddział w Białymstoku oraz
podległych jednostek terenowych
NIE OTWIERAĆ PRZED DNIEM 7 MARCA 2018 r. GODZ. 11¹⁵

- 1.2. Kopertę zaleca się opatrzyć także nazwą i adresem Wykonawcy.

- 1.3. Ofertę składaną za pośrednictwem np. Poczty Polskiej lub poczty kurierskiej zaleca się przesłać w kopercie zaadresowanej w następujący sposób:

ZUS Oddział w Białymstoku, ul. Młynowa 29, 15-404 Białystok
Oferta na dostawę mebli biurowych na potrzeby ZUS Oddział w Białymstoku oraz
podległych jednostek terenowych
DOSTARCZYĆ DO SEKRETARIATU DYREKTORA ZUS, BUDYNEK B,
II P., POK. 201, DO DNIA 7 MARCA 2018 r., DO GODZ. 11⁰⁰

- 1.4. Konsekwencje złożenia oferty niezgodnie z w/w opisem (np. potraktowanie oferty jako zwykłej korespondencji i nie dostarczenie jej na miejsce składania ofert w terminie określonym w SIWZ) ponosi Wykonawca.
- 1.5. Wykonawca na życzenie otrzyma pisemne potwierdzenie złożenia oferty wraz z numerem, jakim oznakowana została oferta.
- 1.6. Oferta złożona po terminie zostanie zwrócona **niezwłocznie** Wykonawcy.

2. Otwarcie ofert nastąpi w dniu 7 marca 2018 r., w budynku B przy ul. Młynowej 29 w Białymstoku, II piętro, pok. 214 o godzinie 11¹⁵.

- 2.1. Wykonawcy mogą uczestniczyć w publicznej sesji otwarcia ofert. W przypadku nieobecności Wykonawcy przy otwieraniu ofert, Zamawiający prześle Wykonawcy, **na jego wniosek**, informację z sesji otwarcia.

X. Wskazanie osób uprawnionych do porozumiewania się z wykonawcami oraz informacje o sposobie porozumiewania się i przekazywania oświadczeń i dokumentów

1. Osobami uprawnionymi przez Zamawiającego do kontaktu są:

- Andrzej Wiśniewski, tel. 85 74 86 748, faks 85 74 86 907
- Elżbieta Osmólska, tel. 85 7486 476.

Informacje będą udzielane w godz. 8⁰⁰ – 15⁰⁰ z wyjątkiem sobót i dni ustawowo wolnych od pracy.

2. Oświadczenia, wnioski, zawiadomienia oraz informacje Zamawiający oraz Wykonawcy przekazują pisemnie, faksem lub drogą elektroniczną. Pisma należy przysyłać na adres: ZUS Oddział w Białymstoku, Wydział Administracyjno – Gospodarczy, ul. Młynowa 29, 15-404 Białystok, faksy przysyłać na numer 85 74 86 907, zaś listy elektroniczne na adres e-mail: wisniewskia@zus.pl Forma pisemna jest zastrzeżona dla oferty oraz jej zmian, a także w przypadku, jeżeli Zamawiający zażąda przekazania wiadomości w tej formie.
3. Wykonawca może zwracać się do Zamawiającego z wnioskiem o wyjaśnienie wszelkich wątpliwości związanych z SIWZ. Zamawiający udzieli wyjaśnień niezwłocznie, jednak nie później niż na 2 dni przed upływem terminu składania ofert, pod warunkiem, że wniosek o wyjaśnienie treści SIWZ wpłynie do Zamawiającego do końca dnia, w którym upływa połowa wyznaczonego terminu składania ofert.
4. **W szczególnie uzasadnionych przypadkach, przed upływem terminu składania ofert, Zamawiający może zmienić treść SIWZ.**
5. Zamawiający przedłuży termin składania ofert, jeżeli jego zdaniem w wyniku zmiany treści SIWZ niezbędny jest dodatkowy czas na wprowadzenie zmian i zamieści ogłoszenie o zmianie ogłoszenia w Biuletynie Zamówień Publicznych o przedłużeniu terminu.
6. Dokonane wyjaśnienia i zmianę treści SIWZ Zamawiający zamieści na stronie internetowej www.zus.pl, a także zostaną przekazane wszystkim Wykonawcom, którym przekazano SIWZ, bez wskazania źródła zapytania. Jeżeli zmiana treści SIWZ prowadzi do zmiany treści ogłoszenia, Zamawiający zamieści ogłoszenie o zmianie ogłoszenia w Biuletynie Zamówień Publicznych.

XI. Zmiana i wycofywanie oferty

1. Wykonawca może wprowadzić zmiany, poprawki i uzupełnienia do złożonej oferty w formie pisemnej przed terminem składania ofert, z zastrzeżeniem zasad składania ofert określonych w rozdz. VIII pkt 1 SIWZ.
2. Wykonawca ma prawo przed upływem terminu składania ofert wycofać się z postępowania poprzez złożenie powiadomienia.

XII. Opis sposobu obliczenia ceny

1. Cena ofertowa musi być wyrażona w złotych polskich, z dokładnością do dwóch cyfr po przecinku i obejmować wykonywanie całości dostawy stanowiącej przedmiot zamówienia na warunkach określonych w opisie przedmiotu zamówienia i wzorze umowy.

2. Cena, podana przez wykonawcę w formularzu oferty, jest wyrażoną w pieniądzu, łącznie z należnym podatkiem od towarów i usług VAT, wartością dostawy i innych świadczeń, stanowiących przedmiot zamówienia.
3. Cenę oferty należy obliczyć, jako sumę iloczynów cen jednostkowych i ilości, składających się na przedmiot zamówienia, zgodnie z formularzami cenowymi, stanowiącym załącznik nr 1A i 1B do SIWZ.
4. Ceny jednostkowe powinny obejmować wszystkie koszty związane z realizacją zamówienia, uwzględniając zakres zamówienia określony w SIWZ, jak i wszelkie okoliczności, które mogą mieć wpływ na cenę, w tym ryzyko ekonomiczne, wynikające z okoliczności, których nie można było przewidzieć w chwili zawierania umowy.
5. Wykonawcy przystępujący do przetargu zobowiązani są do dokładnego zapoznania się z przedmiotem i zakresem zamówienia. Powinni z należytą starannością dokonać niezbędnych wyliczeń, analiz i sprawdzeń, aby zapewniona była pewność i jednoznaczność oferty, zarówno pod względem rzeczowo-finansowym, jak i pod względem terminu realizacji zamówienia.
6. Wykonawcy, którzy na podstawie odrębnych przepisów nie są zobowiązani do uiszczenia podatku od towarów i usług w Polsce podają tylko cenę netto. W takim przypadku Wykonawca, składając ofertę, jest zobowiązany poinformować Zamawiającego, czy wybór jego oferty będzie prowadzić do powstania u zamawiającego obowiązku podatkowego zgodnie z przepisami o podatku od towarów i usług, wskazując nazwę (rodzaj) towaru lub usługi, których dostawa lub świadczenie będzie prowadzić do jego powstania, oraz wskazując ich wartość bez kwoty podatku.

XII. Opis kryteriów wyboru oferty z podaniem ich znaczenia i opis sposobu oceny ofert

1. Przy wyborze oferty Zamawiający będzie się kierował następującymi kryteriami oceny ofert

Nr	Nazwa kryterium:	Waga:
1.	Cena	60 %
2.	Okres dodatkowej gwarancji jakości na przedmiot umowy ponad założony obligatoryjny okres gwarancji 24 miesięcy	40 %

2. Ocena ofert zostanie przeprowadzona na podstawie przedstawionych wyżej kryteriów oraz wag.
3. W kryterium nr 2 gwarancja może zostać wydłużona maksymalnie o 20 miesięcy (łącznie okres gwarancji 44 miesiące).

1) CENA OFERTOWA –60 %

Ocena ofert będzie polegać na przeliczeniu na punkty cen ofertowych (C_{of}) w złożonych ofertach liczonych wg wzoru:

Algorytm wyliczenia wartości punktowej - cena

$$C = \frac{C_{\min}}{\quad} \times 60 \text{ pkt}$$

$C_{of\ bad}$

gdzie:

C- wartość punktowa oferty w kryterium cena

$C_{of\ bad}$ – cena ofertowa brutto badanej oferty,

C_{min} – najniższa zaproponowana cena ofertowa brutto spośród ofert ważnych, niepodlegających odrzuceniu

2) Okres dodatkowej gwarancji (O_{gd})

wyliczenie wartości punktowej – okres dodatkowej gwarancji – 40 %

Tu: za każdy dodatkowy miesiąc gwarancji powyżej 24 miesięcy – 2 punkty, przy czym maksymalna ilość punktów – 40

Minimalny okres gwarancji wynosi 24 miesiące, maksymalny 44 miesiące. W przypadku gdy Wykonawca poda dłuższy niż 44-miesięczny okres gwarancji, ocenie będzie podlegał okres 44-miesięczny.

W przypadku gdy Wykonawca poda krótszy niż 24-miesięczny okres gwarancji, oferta Wykonawcy będzie podlegała odrzuceniu.

Sposób obliczenia ostatecznej oceny ofert:

$$WP = C + O_{gd}$$

Łącznie oferta najkorzystniejsza może uzyskać maksymalnie 100 pkt.

4. W celu obliczenia punktów wyniki poszczególnych działań matematycznych będą zaokrąglane do dwóch miejsc po przecinku lub z większą dokładnością, jeśli przy zastosowaniu wymienionego zaokrąglenia nie występuje różnica w ilości przyznanych punktów.
5. Zamawiający udzieli zamówienia Wykonawcy, którego oferta odpowiada wszystkim wymaganiom przedstawionym w ustawie oraz SIWZ i została oceniona jako najkorzystniejsza w oparciu o podane kryteria wyboru.
6. W sytuacji, gdy Zamawiający nie będzie mógł dokonać wyboru oferty najkorzystniejszej ze względu na to, że zostały złożone oferty o takiej samej cenie, wezwie on Wykonawców, którzy złożyli te oferty, do złożenia w określonym terminie ofert dodatkowych.
7. Wykonawcy składający oferty dodatkowe nie mogą zaoferować cen wyższych niż zaoferowane w złożonych ofertach.
8. W toku oceny ofert Zamawiający może żądać od Wykonawców wyjaśnień dotyczących treści złożonych ofert. Wykonawcy będą zobowiązani do przedstawienia wyjaśnień w terminie określonym przez Zamawiającego.
9. Zamawiający udzieli zamówienia Wykonawcy, którego oferta odpowiada wszystkim wymaganiom przedstawionym w pzp i SIWZ oraz zostanie uznana za najkorzystniejszą w danej części.

XIII. Wymagania dotyczące zabezpieczenia należytego wykonania umowy

1. Wykonawca zobowiązany jest wnieść przed podpisaniem umowy zabezpieczenie należytego wykonania umowy w wysokości **5 % ceny ofertowej brutto**. W przypadku wniesienia wadium

w pieniądzu Wykonawca może wyrazić zgodę na zaliczenie kwoty wadium na poczet zabezpieczenia.

2. Zabezpieczenie należytego wykonania umowy może być wniesione w jednej lub kilku następujących formach:
 - a) pieniądzu,
 - b) poręczeniach bankowych lub poręczeniach spółdzielczej kasy oszczędnościowo-kredytowej, z tym że zobowiązanie kasy jest zawsze zobowiązaniem pieniężnym,
 - c) gwarancjach bankowych,
 - d) gwarancjach ubezpieczeniowych,
 - e) poręczeniu udzielonym przez podmioty, o których mowa w art. 6 b ust. 5 pkt 2 ustawy z dnia 9 listopada 2000 r. o utworzeniu Polskiej Agencji Rozwoju Przedsiębiorczości (Dz. U. z 2007 r. Nr 42, poz. 275 ze zm.).
3. W przypadku wnoszenia zabezpieczenia należytego wykonania umowy:
 - a) w pieniądzu - odpowiednią kwotę należy wpłacić na rachunek bankowy: PKO BP SA I Regionalny Oddział Korporacyjny w Warszawie i Centrum Korporacyjne w Warszawie: **41 1020 5590 0000 0702 9010 7016** (kwota zabezpieczenia winna znaleźć się na rachunku przed podpisaniem umowy);
 - b) w przypadku wniesienia zabezpieczenia w pozostałych dopuszczonych formach dokument zabezpieczenia należy złożyć w siedzibie Zamawiającego w Białymstoku ul. Młynowa 29, budynek A, pok. 409 najpóźniej przed podpisaniem umowy.
4. Z dokumentu zabezpieczenia winno wynikać jednoznacznie gwarantowanie wypłat należności z ustanowionego zabezpieczenia w sposób nieodwołalny, bezwarunkowy i na pierwsze żądanie.
5. W trakcie realizacji umowy wykonawca może dokonać zmiany formy zabezpieczenia na jedną lub kilka ww. form zabezpieczenia.
6. Zamawiający dokona zwrotu zabezpieczenia należytego wykonania umowy w terminie 30 dni od dnia wykonania zamówienia i uznania przez Zamawiającego za należyte wykonane, z zastrzeżeniem pkt 7.
7. Kwotę w wysokości 30% zabezpieczenia należytego wykonania zamówienia zostanie zwrócona Wykonawcy nie później niż w 15. dniu po upływie okresu rękojmi za wady.

XIV. Informacja o formalnościach, jakie powinny zostać dopełnione po wyborze oferty w celu zawarcia umowy w sprawie zamówienia publicznego

1. Zamawiający powiadomi wszystkich Wykonawców, którzy złożyli oferty o:
 - wyborze najkorzystniejszej oferty wraz ze streszczeniem oceny i porównania złożonych ofert albo o unieważnieniu postępowania,
 - wykonawcach, których oferty zostały odrzucone, oraz wykonawcach, którzy zostali wykluczeni z postępowania wraz z uzasadnieniem faktycznym i prawnym,
 - terminie, określonym zgodnie z art. 94 ust. 1 lub 2 pzp, po którego upływie umowa w sprawie zamówienia publicznego może być zawarta.

Informacja o wyborze najkorzystniejszej oferty zostanie również zamieszczona na stronie internetowej www.zus.pl oraz w miejscu publicznie dostępnym w siedzibie Zamawiającego.

2. Zamawiający powiadomi wybranego Wykonawcę o miejscu i terminie podpisania umowy.
3. W przypadku, gdyby została wybrana oferta wykonawców wspólnie ubiegających się o zamówienie (dotyczy spółki cywilnej i konsorcjum), Zamawiający przed podpisaniem umowy może zażądać przedstawienia umowy regulującej ich współpracę.

4. W przypadku gdy Wykonawca, którego oferta została wybrana, uchyla się od zawarcia umowy, Zamawiający może wybrać ofertę najkorzystniejszą spośród pozostałych ofert, chyba że zachodzą przesłanki, o których mowa w art. 93 ust. 1 pzp.

XV. Pouczenie o środkach ochrony prawnej przysługujących Wykonawcy w toku postępowania o udzielenie zamówienia publicznego

1. Wykonawcom, a także innym podmiotom, jeżeli mają lub mieli interes w uzyskaniu przedmiotowego zamówienia oraz ponieśli lub mogą ponieść szkodę w wyniku naruszenia przez Zamawiającego przepisów pzp, przysługują środki ochrony prawnej, o których mowa w Dziale VI pzp, tj. odwołanie i skarga.
2. Odwołanie przysługuje wyłącznie od niezgodnej z przepisami ustawy czynności zamawiającego podjętej w postępowaniu o udzielenie zamówienia lub zaniechania czynności, do której zamawiający jest zobowiązany na podstawie ustawy.
3. W niniejszym postępowaniu, odwołanie przysługuje wyłącznie wobec czynności:
 - 1) określenia warunków udziału w postępowaniu;
 - 2) wykluczenia odwołującego z postępowania o udzielenie zamówienia;
 - 3) odrzucenia oferty odwołującego;
 - 4) opisu przedmiotu zamówienia;
 - 5) wyboru najkorzystniejszej oferty.
4. Odwołanie powinno wskazywać czynność lub zaniechanie czynności zamawiającego, której zarzuca się niezgodność z przepisami ustawy, zawierać zwięzłe przedstawienie zarzutów, określać żądanie oraz wskazywać okoliczności faktyczne i prawne uzasadniające wniesienie odwołania.
5. Odwołanie wnosi się do Prezesa Krajowej Izby Odwoławczej, w terminach określonych w art. 182 pzp.
6. Odwołujący przesyła kopię odwołania Zamawiającemu przed upływem terminu do wniesienia odwołania w taki sposób, aby mógł on zapoznać się z jego treścią przed upływem tego terminu.
7. W przypadku wniesienia odwołania po upływie terminu składania ofert bieg terminu związania ofertą ulega zawieszeniu do czasu ogłoszenia przez Izbę orzeczenia.
8. Wykonawca może w terminie przewidzianym do wniesienia odwołania poinformować Zamawiającego o niezgodnej z przepisami ustawy czynności podjętej przez niego lub zaniechaniu czynności, do której jest on zobowiązany na podstawie ustawy, na które nie przysługuje odwołanie.

Załącznik nr 1 do SIWZ – formularz ofertowy

Nazwa wykonawcy/wykonawców w przypadku oferty wspólnej

.....

Adres:

Tel.

FAX na który zamawiający ma przysyłać korespondencję lub

e-mail na który zamawiający ma przysyłać korespondencję

OFERTA

**Do Zakładu Ubezpieczeń Społecznych
Oddział w Białymstoku
ul. Młynowa 29
15-404 Białystok**

Odpowiadając na ogłoszenie o zamówieniu prowadzonym w trybie przetargu nieograniczonego na *dostawę mebli biurowych na potrzeby ZUS Oddział w Białymstoku oraz podległych jednostek terenowych*, oświadczamy, iż:

A. Oferujemy wykonanie przedmiotu zamówienia **za cenę ofertową wynikającą formularzy cenowych (1A i 1B) w wysokości** **zł brutto**, słownie:

..... zł;

Netto: zł

Stawka podatku VAT %

Wartość podatku VAT zł;

w tym:

1) **cena za dostawę i montaż mebli do Oddziału w Białymstoku i podległych jednostek terenowych**, wynikająca z formularza cenowego 1A w **wysokości** **zł brutto**;

2) **cena za dostawę i montaż mebli meble do Sali Obsługi Klientów w Augustowie w ramach środków inwestycyjnych**, wynikająca z formularza cenowego 1B w **wysokości** **zł brutto**.

B. KRYTERIA POZACENOWE:

Oświadczamy, że udzielamy na przedmiot zamówienia **gwarancji**¹ wynoszącej miesięcy.

¹ *od 24 miesięcy do 44 miesięcy.*

Uwaga: W przypadku pozostawiania niewypełnionego okresu gwarancji Zamawiający uzna, że Wykonawca zaoferował o: udzielił gwarancji na okres 24 miesięcy;

Informujemy, że wybór naszej oferty będzie prowadzić do powstania obowiązku podatkowego u:

.....

(należy podać Wykonawcy lub Zamawiającego)

Lp.	Nazwa (rodzaj) towaru lub usługi, których dostawa lub świadczenie będzie prowadzić do powstania obowiązku podatkowego u Zamawiającego ³	Wartość towaru lub usługi bez kwoty podatku od towarów i usług VAT [zł]

³ *tabelę należy wypełnić tylko w przypadku, gdy dostawa towaru lub świadczenie usługi będzie prowadzić do powstania obowiązku podatkowego u Zamawiającego. W razie potrzeby należy dodać wiersze tabeli.*

1. w cenie naszej oferty zostały uwzględnione wszystkie koszty wykonania zamówienia;

2. zamówienie zrealizujemy w terminie określonym w SIWZ, tj.: 15 tygodni licząc od dnia podpisania umowy, w tym 6 tygodni dostawa mebli stanowiących wyposażenie Sali Obsługi Klientów ZUS Inspektorat w Augustowie;
3. akceptujemy warunek, iż zapłata za wykonanie zamówienia nastąpi w terminie **30 dni** od daty doręczenia faktury na zasadach opisanych we wzorze umowy;
4. wadium w wysokości 2 500,00 zł wnieśliśmy w formie
5. zapoznaliśmy się z treścią SIWZ (w tym ze wzorem umowy) i nie wnosimy do niej zastrzeżeń oraz przyjmujemy warunki w niej zawarte;
6. uważamy się za związanych niniejszą ofertą na czas wskazany w SIWZ;
7. w przypadku przyznania nam zamówienia, zobowiązujemy się do zawarcia umowy w miejscu i terminie wskazanym przez Zamawiającego;
8. w przypadku przyznania nam zamówienia, zobowiązujemy się do zawarcia umowy w miejscu i terminie wskazanym przez Zamawiającego oraz wniesienia/ustanowienia zabezpieczenia należytego wykonania umowy w wysokości 5 % ceny ofertowej brutto, zgodnie z zapisami SIWZ;
9. zamówienie realizować będziemy z udziałem podwykonawców w części⁴:
 - a)
 - b)

⁴ jeżeli Wykonawca zamierza wykonać całość zamówienia siłami własnymi, nie wypełnia przedmiotowego punktu lub wpisuje formułę np. „nie dotyczy”, jeżeli ma zamiar korzystać z podwykonawstwa winien wskazać zakres czynności jakie powierzy podwykonawcy;

10. do oferty zostały dołączone następujące załączniki (dokumenty):

- a)
- b)

11. oferta została złożona na stronach, kolejno ponumerowanych od nr ... do nr

12. tajemnicą przedsiębiorstwa w rozumieniu przepisów ustawy o zwalczaniu nieuczciwej konkurencji, która nie będzie podlegać udostępnieniu, są następujące informacje⁵:

- a)
- b)

⁵ należy wymienić dokumenty lub ich części albo podać numery stron na których znajdują się informacje będące tajemnicą przedsiębiorstwa w rozumieniu ustawy o zwalczaniu nieuczciwej konkurencji.

13. jesteśmy małym/średnim przedsiębiorcą⁶

⁶Zamawiający definiuje **małego i średniego przedsiębiorcę** zgodnie z ustawą z dnia 2 lipca 2004r. o swobodzie działalności gospodarczej.

Art. 105. [**Mały przedsiębiorca**] – za małego przedsiębiorcę uważa się przedsiębiorcę, który w co najmniej jednym z dwóch ostatnich lat obrotowych:

- 1) zatrudniał średniorocznie mniej niż 50 pracowników oraz
- 2) osiągnął roczny obrót netto ze sprzedaży towarów, wyrobów i usług oraz operacji finansowych nieprzekraczający równowartości w złotych 10 milionów euro, lub sumy aktywów jego bilansu sporządzonego na koniec jednego z tych lat nie przekroczyły równowartości 10 milionów euro.

Art. 106. [**Średni przedsiębiorca**] – za średniego przedsiębiorcę uważa się przedsiębiorcę, który w co najmniej jednym z dwóch ostatnich lat obrotowych:

- 1) zatrudniał średniorocznie mniej niż 250 pracowników oraz
- 2) osiągnął roczny obrót netto ze sprzedaży towarów, wyrobów i usług oraz operacji finansowych nieprzekraczających równowartości w złotych 50 milionów euro, lub sumy aktywów jego bilansu sporządzonego na koniec jednego z tych lat nie przekroczyły równowartości w złotych 43 milionów euro.

.....
/podpis upoważnionego(ych)
przedstawiciela(i) Wykonawcy/

Załącznik nr 1A do SIWZ – formularz cenowy - meble do Oddziału w Białymstoku i podległych jednostek terenowych

L.p.	Wyszczególnienie	Wymiary (dł. x szer. x wys.) cm	Specyfikacja kolorów i ilości asortymentu meblowego		Ilość sztuk	Oferowane meble, w tym równoważne (typ, producent)	Cena (zł)	
							Cena jednostkowa netto	Wartość netto [kol. VI x kol. VIII]
<i>I</i>	<i>II</i>	<i>III</i>	<i>IV</i>	<i>V</i>	<i>VI</i>	<i>VII</i>	<i>VIII</i>	<i>IX</i>
1	Ścianka działowa Poz. 1 Załącznika nr 6A	wg opisu w Poz. 1 Załącznika nr 6A	buk	1	1			
2	Siedzisko Beta 3 osobowe Poz. 2 Załącznika nr 6A	wg opisu w Poz. 2 Załącznika nr 6A	zieleń	11	11			
3	Szafa ubraniowa Poz. 3 Załącznika nr 6A	91x58X197	dąb sonoma	1	1			
4	Komoda Poz. 4 Załącznika nr 6A	111x34x74	dąb sonoma	1	1			
5	Komoda Poz. 5 Załącznika nr 6A	150x41x82	dąb sonoma	1	1			
6	Ława Poz. 6 Załącznika nr 6A	110x60x45	dąb sonoma	1	1			
7	Stolik pod telewizor Poz. 7 Załącznika nr 6A	60 X120x74	buk	1	1			
8	Szafka z szufladą do obudowy lodówki Poz. 8 Załącznika nr 6A	62x60x90	buk	3	3			

9	Stół Poz. 9 Załącznika nr 6A	70x70x74	buk	3	3			
10	Krzesło ISO Poz. 10 Załącznika nr 6A	wg opisu w Poz. 10 Załącznika nr 6A	jasny beż	6	64			
			zieleń	58				
11	Szafa aktowa 4 półkowa Poz. 11 Załącznika nr 6A	80x42x184	buk	40	125			
			jabłoń locarno	13				
			popiel	72				
12	Szafa aktowa otwarta Poz. 12 Załącznika nr 6A	80x42x184	popiel	1	1			
13	Szafa aktowa 1 drzwiowa Poz. 13 Załącznika nr 6A	40x42 x184	jabłoń locarno	2	17			
			popiel	15				
14	Szafa ubraniowa Poz. 14 Załącznika nr 6A	80x60x184	buk	2	39			
			jabłoń locarno	2				
			popiel	35				
15	Szafa ubraniowa Poz. 15 Załącznika nr 6A	40x42x184	jabłoń locarno	1	2			
			popiel	1				
16	Szafa ubraniowa Poz. 16 Załącznika nr 6A	60x42x184	buk	1	1			
17	Biurko proste Poz. 17 Załącznika nr 6A	140x70x75	popiel	4	4			
18	Biurko proste Poz. 18 Załącznika nr 6A	120x70x75	buk	4	4			
19	Biurko proste Poz. 19 Załącznika nr 6A	160 x120x78	popiel	1	1			

20	Szafa aktowa otwarta Poz. 20 Załącznika nr 6A	40x42x184	popiel	13	13			
21	Biurko kształtowe prawe Poz. 21 Załącznika nr 6A	160x70x75	popiel	8	8			
22	Biurko kształtowe lewe Poz. 22 Załącznika nr 6A	160x70x75	popiel	8	8			
23	Biurko kształtowe lewe Poz. 23 Załącznika nr 6A	140x70x75	buk	1	1			
24	Biurko proste Poz. 24 Załącznika nr 6A	140x75x75	jabłoń locarno	5	5			
25	Biurko kształtowe prawe Poz. 25 Załącznika nr 6A	140x70x78	popiel	1	1			
26	Biurko kształtowe lewe Poz. 26 Załącznika nr 6A	140x70x78	popiel	1	1			
27	Biurko kształtowe prawe Poz. 27 Załącznika nr 6A	140x70x75	buk	1	1			
28	Biurko kształtowe lewe Poz. 28 Załącznika nr 6A	160 x100x80	jabłoń locarno	1	3			
			popiel	2				
29	Biurko kształtowe prawe Poz. 29 Załącznika nr 6A	160 x100x80	popiel	2	4			
			buk	2				
30	Biurko kształtowe lewe Poz. 30 Załącznika nr 6A	160 x100x75	buk	16	16			
31	Biurko kształtowe prawe Poz. 31 Załącznika nr 6A	160 x100x75	buk	14	14			
32	Biurko kształtowe lewe Poz. 32 Załącznika nr 6A	120x70x75	buk	2	2			
33	Biurko kształtowe prawe Poz. 33 Załącznika nr 6A	120x70x75	buk	3	3			
34	Kontenerek 3 szufladowy Poz. 34 Załącznika nr 6A	43x50x56	buk	21	25			
			popiel	4				

35	Kontenerek 3 szufladowy Poz. 35 Załącznika nr 6A	43x60x56	jabłoń locarno	9	13			
			popiel	4				
36	Kontenerek 3 szufladowy Poz. 36 Załącznika nr 6A	43x60x62	popiel	13	20			
			buk	7				
37	Kontenerek 4 szufladowy Poz. 37 Załącznika nr 6A	43x50x74	popiel	55	75			
			buk	20				
38	Kontenerek bez kółek Poz. 38 Załącznika nr 6A	43x60x56	popiel	1	1			
39	Kontenerek 4 szufladowy Poz. 39 Załącznika nr 6A	43x70x74	buk	4	4			
40	Stolik dla interesanta Poz. 40 Załącznika nr 6A	100x50x74	popiel	15	15			
41	Krzesło biurowe obrotowe Poz. 41 Załącznika nr 6A	wg opisu w Poz. 41 Załącznika nr 6A	zieleń	133	133			
42	Szafka gospodarcza Poz. 42 Załącznika nr 6A	80x42x80	jabłoń locarno	5	5			
43	Szafka aktowa Poz. 43 Załącznika nr 6A	80x42 X113	miodowa olcha	1	1			
44	Szafka aktowa niska Poz. 44 Załącznika nr 6A	80x42x78	jabłoń locarno	3	4			
			popiel	1				
45	Kontenerek 2 szufladowy Poz. 45 Załącznika nr 6A	43x60x56	popiel	1	1			
46	Nadstawka na szafę Poz. 46 Załącznika nr 6A	80x42x74	jabłoń locarno	13	15			
			popiel	2				
47	Regał kancelaryjny z 8 półkami Poz. 47 Załącznika nr 6A	80x42x184	jabłoń locarno	1	1			

48	Regał kancelaryjny z 3 półkami Poz. 48 Załącznika nr 6A	40x80x65	jabłoń locarno	1	1			
49	Szafka gospodarcza 1 drzwiowa Poz. 49 Załącznika nr 6A	40x42x80	buk	1	1			
50	Szafka wisząca 2 drzwiowa Poz. 50 Załącznika nr 6A	80x42x80	buk	1	1			
51	Szafka wisząca 1 drzwiowa Poz. 51 Załącznika nr 6A	40x42x80	buk	1	1			
52	Szafka gospodarcza Poz. 52 Załącznika nr 6A	80x42x80	buk	1	1			
Łączna wartość netto [zł] [suma wierszy z kolumny IX]								
Stawka podatku od towarów i usług (VAT) [%]								
Wartość podatku od towarów i usług VAT [zł]								
Cena oferty brutto [zł] [Łączna wartość netto + Wartość podatku od towarów i usług (VAT)]								

.....
*/podpis upewnomocnionego(ych)
przedstawiciela(i) Wykonawcy*

Załącznik nr 1B do SIWZ – formularz cenowy - meble do Sali Obsługi Klientów w Augustowie w ramach środków inwestycyjnych

LP.	Nazwa asortymentu meblowego - charakterystyka wymiary (szer. x głęb/dł x wys. w cm)	Ilość sztuk	Oferowane meble, w tym równoważne (typ, producent)	Cena (zł)	
				jednostkowa netto	wartość netto
I	II	III	IV	V	VI
DOSTAWA DO ZUS Inspektorat w Augustowie					
1	Biurko pracownicze B1 prawe Wymiary: 180x120x78 cm Kolor: buk Poz. 1 Załącznika nr 6B	3			
2	Biurko pracownicze B2 lewe Wymiary: 180x120x78 cm Kolor: buk Poz. 2 Załącznika nr 6B	2			
3	Dostawka do biurka Wymiary: 180x30x78 cm Kolor: buk Poz. 3 Załącznika nr 6B	5			
4	Szafka przybiurkowa lewa Wymiary 42x60x78 cm Kolor: buk poz. 4 Załącznika nr 6B	2			
5	Szafka przybiurkowa prawa Wymiary 42x60x78 cm Kolor: buk poz. 5 Załącznika nr 6B	3			
6	Kontener mobilny Wymiary:43x60x56 cm Kolor: buk poz. 6 Załącznika nr 6B	5			

7	Szafa aktowa z drzwiami przesuwными Wymiary: 120x44 X184 cm Kolor: buk Poz. 7 Załącznika nr 6B	5			
8	Szafa aktowa z drzwiami skrzydłowymi Wymiary: 80x44x80 cm Kolor: buk Poz. 8 Załącznika nr 6B	3			
9	Stolik Wymiary: 90x60x78 cm Kolor płyty: buk Poz. 9 Załącznika nr 6B	3			
10	Lada – stanowisko do wypełniania druków wymiary wg opisu zawartego w poz. 10 Załącznika nr 6B Kolor: buk	1			
11	Ścianka działowa Wymiary: 260 x 137,2 cm Kolor płyty: buk Poz. 11 Załącznika nr 6B	3			
12	Ścianka działowa Wymiary: 200 x137,2 cm Kolor płyty: buk Poz. 12 Załącznika nr 6B	2			
13	Formatka wisząca Wymiary: 100x80 cm Kolor płyty: buk Poz. 13 Załącznika nr 6B	1			
14	Formatka wisząca Wymiary: 95 x100 cm Kolor płyty: buk Poz. 14 Załącznika nr 6B	1			

15	Krzesło tapicerowane ISO Wymiary wg rysunku i opisu zawartego w poz. 15 Załącznika nr 6B. Kolor siedziska: RAL 6000	13			
16	Ławka osobowa typu Beta Wymiary wg rysunku i opisu zawartego w poz. 16 Załącznika nr 6B Kolor siedziska: ciemna zieleń	3			
17	Kącik Malucha Wymiary wg rysunku i opisu zawartego w poz. 17 Załącznika nr 6B. Kolor siedziska: biały	1			
18	Ławka typu Amigo Arm – 4 Wymiary wg rysunku i opisu zawartego w poz. 18 Załącznika nr 6B Kolor siedziska: ciemna zieleń	5			
19	Szafa/regał otwarty na druki Wymiary: 80x42 x184 cm Kolor: buk. Poz. 19 Załącznika nr 6B	2			
20	Krzesło obrotowe typu MASTER Wymiary wg rysunku i opisu zawartego w poz. 20 Załącznika nr 6B; Kolor siedziska: RAL 6000	6			
Łączna wartość netto [zł] [suma wierszy z kolumny VI]					
Stawka podatku od towarów i usług (VAT) [%]					
Wartość podatku od towarów i usług VAT [zł]					
Cena oferty brutto [zł] [Łączna wartość netto + Wartość podatku od towarów i usług (VAT)]					

.....
/podpis upelnomocnionego(ych)
przedstawiciela(i) Wykonawcy

Załącznik nr 2 do SIWZ - Wykaz wykonanych przez Wykonawcę zamówień (umów) w okresie ostatnich 3 lat przed terminem składania ofert.

Nazwa i adres Wykonawcy:

L.p.	Przedmiot zamówienia (zakres zamówienia)	Wartość zamówienia	Termin realizacji zamówienia (podać miesiąc i rok)		Nazwa i adres Odbiorcy
			Rozpoczęcie	Zakończenie	

UWAGA:

Należy wskazać co najmniej co najmniej **2 dostawy mebli o wartości min. 100 tys. zł każde**

Do wykazu należy załączyć **dowody** dowodów określających czy te dostawy zostały wykonane należycie.

Uwaga: Składa każdy wykonawca wraz z ofertą!

Pieczeń Wykonawcy	OŚWIADCZENIE WYKONAWCY składane na podstawie art. 25a ust. 1 p.z.p. o spełnieniu warunków udziału w postępowaniu
-------------------	---

Składając ofertę w postępowania o udzielenie zamówienia publicznego pn. *dostawa mebli biurowych na potrzeby ZUS Oddział w Białymstoku oraz podległych jednostek terenowych*, prowadzonego przez **Zakład Ubezpieczeń Społecznych Oddział w Białymstoku**, oświadczam, co następuje:

INFORMACJA DOTYCZĄCA WYKONAWCY

Oświadczam, że spełniam warunki udziału w postępowaniu określone przez Zamawiającego w Rozdz. IV SIWZ.

....., dnia,
(podpis osoby upoważnionej do reprezentacji)

INFORMACJA W ZWIĄZKU Z POLEGANIEM NA ZASOBACH INNYCH PODMIOTÓW¹:

Oświadczam, że w celu wykazania spełniania warunków udziału w postępowaniu, określonych przez Zamawiającego w Rozdz. IV _____² SIWZ polegam na zasobach następującego/ych podmiotu/ów:
w następującym zakresie:

(wskazać podmiot i określić odpowiedni zakres dla wskazanego podmiotu).

¹ Tylko jeśli dotyczy danego wykonawcy. W przeciwnym przypadku pozostawić niewypełnione lub przekreślić.

² Wypełnia wykonawca, wskazując w ten sposób w którym zakresie posługuje się potencjałem podmiotu trzeciego.

Uwaga: Składa każdy wykonawca wraz z ofertą!

Pieczęć Wykonawcy

OŚWIADCZENIE WYKONAWCY
składane na podstawie art. 25a ust. 1 p.z.p. o braku
podstaw do wykluczenia z udziału w postępowaniu

Zamawiający:
Zakład Ubezpieczeń Społecznych
Oddział w Białymstoku
ul. Młynowa 29, 15-404 Białystok

DOTYCZĄCE PRZESŁANEK WYKLUCZENIA Z POSTĘPOWANIA

Na potrzeby postępowania o udzielenie zamówienia publicznego pn. *dostawa mebli biurowych na potrzeby ZUS Oddział w Białymstoku oraz podległych jednostek terenowych* prowadzonego przez **Zakład Ubezpieczeń Społecznych Oddział w Białymstoku**, oświadczam, co następuje:

OŚWIADCZENIA DOTYCZĄCE WYKONAWCY:

Oświadczam, że nie podlegam wykluczeniu z postępowania na podstawie art. 24 ust 1 pkt 12-22 oraz art. art. 25 ust. 5 pkt 1 i 8 Pzp.

..... (miejsowość), dnia r.

.....
(podpis Wykonawcy lub upoważnionego przedstawiciela)

Oświadczam, że zachodzą w stosunku do mnie podstawy wykluczenia z postępowania na podstawie art. ustawy Pzp (podać mającą zastosowanie podstawę wykluczenia spośród wymienionych w art. 24 ust. 1 pkt 13-14, 16-20 ustawy Pzp). Jednocześnie oświadczam, że w związku z ww. okolicznością, na podstawie art. 24 ust. 8 ustawy Pzp podjąłem następujące środki naprawcze:

..... (miejsowość), dnia r.

.....
(podpis Wykonawcy lub upoważnionego przedstawiciela)

OŚWIADCZENIE DOTYCZĄCE PODANYCH INFORMACJI:

Oświadczam, że wszystkie informacje podane w powyższych oświadczeniach są aktualne i zgodne z prawdą oraz zostały przedstawione z pełną świadomością konsekwencji wprowadzenia Zamawiającego w błąd przy przedstawianiu informacji.

..... (miejsowość), dnia r.

.....
(podpis Wykonawcy lub upoważnionego przedstawiciela)

Oświadczenia nie należy składać wraz z ofertą. Oświadczenie należy złożyć w terminie 3 dni od dnia przekazania lub zamieszczenia na stronie informacji podawanych podczas sesji otwarcia ofert!

Pieczęć Wykonawcy	OŚWIADCZENIE o przynależności lub braku przynależności do tej samej grupy kapitałowej, o której mowa w art. 24 ust. 1 pkt 23 p.z.p.
-------------------	--

Zamawiający:
Zakład Ubezpieczeń Społecznych
Oddział w Białymstoku
ul. Młynowa 29, 15-404 Białystok

Oświadczenie wykonawcy
o przynależności lub braku przynależności do grupy kapitałowej

Na potrzeby postępowania o udzielenie zamówienia publicznego pn. *dostawa mebli biurowych na potrzeby ZUS Oddział w Białymstoku oraz podległych jednostek terenowych*, prowadzonego przez **Zakład Ubezpieczeń Społecznych Oddział w Białymstoku**, oświadczam/y, że:

1. nie należymy do grupy kapitałowej, w rozumieniu ustawy z dnia 16 lutego 2007 r. o ochronie konkurencji i konsumentów (t. jedn. Dz. U. z 2015r., poz. 184 ze zm.)*
2. po zapoznaniu się z listą Wykonawców, którzy złożyli oferty w przedmiotowym postępowaniu o udzielenie zamówienia:
 - a) nie należymy do grupy kapitałowej, w rozumieniu ustawy z dnia 16 lutego 2007 r. o ochronie konkurencji i konsumentów (t. jedn. Dz. U. z 2015r., poz. 184 ze zm.) z żadnym z tych Wykonawców*
 - b) należymy do grupy kapitałowej, w rozumieniu ustawy z dnia 16 lutego 2007 r. o ochronie konkurencji i konsumentów (t. jedn. Dz. U. z 2015r., poz. 184 ze zm.) z następującym (-i) Wykonawcą (-ami):*

..... **

..... (miejsowość), dnia r.

.....
(podpis Wykonawcy lub upoważnionego przedstawiciela)

OŚWIADCZENIE DOTYCZĄCE PODANYCH INFORMACJI:

Oświadczam, że wszystkie informacje podane w powyższych oświadczeniach są aktualne i zgodne z prawdą oraz zostały przedstawione z pełną świadomością konsekwencji wprowadzenia Zamawiającego w błąd przy przedstawianiu informacji.

....., dnia r.
(miejsowość),

.....
(podpis Wykonawcy lub upoważnionego przedstawiciela)

***wskazać nazwę/firmę Wykonawcy(-ów), który(-rzy) złożył(-li) oferty w niniejszym postępowaniu i z którym(-i) Wykonawca składający oświadczenie należy do tej samej grupy kapitałowej*
Art. 4 pkt 14) ustawy z dnia 16 lutego 2007r. o ochronie konkurencji i konsumentów (t.j. Dz. U. z 2015r., poz. 184 ze zm.) – pod pojęciem grupy kapitałowej należy rozumieć wszystkich przedsiębiorców, którzy są kontrolowani w sposób bezpośredni lub pośredni przez jednego przedsiębiorcę, w tym również tego przedsiębiorcę.

W przypadku wyboru pkt 1 niniejszego oświadczenia, Wykonawca może złożyć oświadczenie wraz z ofertą.
W przypadku wyboru pkt 2 lit. a lub b niniejszego oświadczenia, Wykonawca składa oświadczenie w terminie 3 dni od dnia zamieszczenia przez Zamawiającego na stronie internetowej informacji wskazanych w art. 86 ust. 5 ustawy.

Załącznik nr 5 do SIWZ - wzór umowy

Umowa Nr

zawarta w Białymstoku, w dniu 2018 r. pomiędzy :

Zakładem Ubezpieczeń Społecznych z siedzibą w Warszawie

adres: ul. Szamocka 3, 5 , 01-748 Warszawa,

NIP: 5213017228

REGON: 000017756;

Oddział ZUS w Białymstoku, ul. Młynowa 29, 15-404 Białystok,

reprezentowanym przez Pana Dyrektora O/ZUS w Białymstoku działającego

na podstawie pełnomocnictwa z dnia, które stanowi **załącznik nr 1** do Umowy
zwanym w dalszej części Umowy „Zamawiającym”,

a firmą adres:

....., zarejestrowaną w Sądzie rejonowym w

..... Wydział Gospodarczy Krajowego Rejestru Sądowego pod nr KRS

..... - odpis stanowi **załącznik nr 2**, NIP

reprezentowaną przez

zwaną w dalszej części Umowy „**Wykonawcą**”.

Zamawiający i Wykonawca zwani łącznie w dalszej części Umowy „Stronami”, a każdy z nich „Stroną”.

o następującej treści:

§ 1

Przedmiot umowy

1. Na podstawie przeprowadzonego postępowania o udzielenie zamówienia publicznego w formie przetargu nieograniczonego Zamawiający zleca, a Wykonawca przyjmuje do realizacji dostawę mebli wyszczególnionych w formularzu cenowym, zgodnie z opisem przedmiotu zamówienia i złożoną ofertą.
2. Strony umowy postanawiają, iż Wykonawca dostarczy meble do:
 - a) Inspektoratu ZUS w Augustowie ul. Hoża 8;
 - b) Oddziału w Białymstoku, ul. Młynowa 29;
 - c) Centrum Szkolenia ZUS w Augustowie ul. Wybickiego 2;
 - d) Inspektoratu ZUS w Łomży, ul. Szosa Zambrowska 29;
 - e) Inspektoratu ZUS w Zambrowie, ul. Fabryczna 3;
 - f) Inspektoratu ZUS w Kolnie ul. Wojska Polskiego 67
 - g) Inspektoratu ZUS w Suwałkach, ul. 1 Maja 33;
 - h) Inspektoratu w Hajnówce, ul Armii Krajowej 16;
 - i) Inspektoratu ZUS w Bielsku Podlaskim ul. Widowska 10a.

wg załącznika nr 2 do Zapytania ofertowego;

3. Dostarczone meble muszą być zgodne z przedmiotem zamówienia, fabrycznie nowe, kompletne, wolne od wad i nie będące uprzednio przedmiotem ekspozycji i wystaw.
4. Dostawa nastąpi w dni robocze tj. od poniedziałku do piątku, w godz. 8:30 – 14:00.

5. Wykonawca zobowiązany jest do rozładunku mebli, a następnie do wniesienia do pomieszczeń wskazanych przez Zamawiającego, mieszczących się w podanych siedzibach oraz montażu mebli w Sali Obsługi Klientów (SOK) w Inspektoracie ZUS w Augustowie.
6. Wykaz mebli oraz ich ilość w rozbiciu na poszczególne lokalizację zawiera załącznik do umowy.

§ 2

Terminy umowne

1. Wykonawca zobowiązuje się wykonać przedmiot umowy w terminie:
 - a) meble, do lokalizacji opisanej w § 1 ust. 2 lit. a) w terminie: 6 tygodni licząc od daty podpisania umowy,
 - b) meble, do lokalizacji opisanych w § 1 ust. 2 lit. b) ÷ i) w terminie: 15 tygodni, licząc od daty podpisania umowy.
2. Za termin zakończenia dostawy uznaje się dzień protokolarnego odbioru przedmiotu umowy przez Zamawiającego.
3. Zamawiający zastrzega, że termin dostawy mebli do SOK w Augustowie, który związany jest z realizacją robót modernizacyjnych w Sali, może ulec przedłużeniu o max. 4 tygodnie. O ewentualnej zmianie terminu Zamawiający powiadomi Wykonawcę z 7 dniowym wyprzedzeniem.

§ 3

Obowiązki Zamawiającego

Zamawiający zobowiązuje się:

- a) udostępnić pomieszczenia w terminie umożliwiającym prawidłowe wykonanie dostawy objętej przedmiotem umowy,
- b) dokonać odbioru przedmiotu umowy z wyjątkiem tych mebli, które zostały dostarczone niezgodnie z umową lub wykonane wadliwie, niestarannie lub niezgodnie z wymogami technicznymi,
- c) wyznaczyć datę odbioru końcowego przedmiotu umowy oraz dokonać zapłaty Wykonawcy wynagrodzenia za dostarczone meble na zasadach określonych w § 6.

§ 4

Obowiązki Wykonawcy

Do obowiązków Wykonawcy należy:

- a) dostawa kompletnych, zmontowanych mebli do miejsca wskazanego przez Zamawiającego,
- b) dostarczenie, najpóźniej w dniu dostawy aktualnych atestów higienicznych i atestów potwierdzających wymogi określone w opisie przedmiotu zamówienia stanowiącym **załącznik nr 6A i 6 B do umowy**.
- c) przestrzeganie przepisów bhp i ppoż. oraz ponoszenie odpowiedzialności za ich naruszenie,
- d) utrzymanie porządku podczas wykonywania prac, w tym usuwanie na bieżąco zbędnych materiałów, odpadków oraz śmieci.

§ 5

Wynagrodzenie

1. Za wykonanie przedmiotu umowy Wykonawca otrzyma wynagrodzenie, zgodne z formularzem ofertowym, w kwocie: zł netto plus% podatku VAT w kwocie :, tj.

-zł brutto, słownie złotych:
...../100, w tym:
- a) meble do Inspektoratu ZUS w Augustowie:.....zł brutto,
 - b) meble do Oddziału w Białymstoku: zł brutto,
 - c) meble do Centrum Szkolenia ZUS w Augustowie: zł brutto,
 - d) meble do Inspektoratu ZUS w Łomży: zł brutto,
 - e) meble do Inspektoratu ZUS w Zambrowie: zł brutto,
 - f) meble do Inspektoratu ZUS w Kolnie: zł brutto,
 - g) meble do Inspektoratu ZUS w Suwałkach: zł brutto,
 - h) meble do Inspektoratu w Hajnówce: zł brutto,
 - i) meble do Inspektoratu ZUS w Bielsku Podlaskim: zł brutto.
2. Kwota określona w ust. 1 zawiera wszelkie koszty związane z realizacją przedmiotu umowy wynikające wprost z Zapytania ofertowego, jak również w niej nie ujęte, a niezbędne do wykonania zamówienia, tj. wszelkie roboty przygotowawcze, porządkowe, współpracę z Zamawiającym, transport, koszt opakowań, itp.

§ 6 **Płatność**

1. Zapłata za wykonanie przedmiotu niniejszej umowy dokonana zostanie na podstawie faktur wystawionych przez Wykonawcę.
 2. Za dostawę do każdej lokalizacji Wykonawca powinien wystawić odrębną fakturę.
 3. Płatność za każdą zrealizowaną dostawę przedmiotu umowy nastąpi w terminie 30 dni od daty otrzymania prawidłowo wystawionej faktury, wystawionej na podstawie podpisanego bez zastrzeżeń przez obie strony protokołu odbioru dostarczonej partii materiałów.
 4. Podstawę do wystawienia faktury stanowią będą protokoły odbioru przedmiotu umowy z poszczególnych lokalizacji podpisane przez Wykonawcę i upoważnioną przez Zamawiającego osobę.
 5. Faktury będą zapłacone przez Zamawiającego w terminie 30 dni od daty otrzymania prawidłowo wystawionej faktury, na rachunek bankowy Wykonawcy wskazany w umowie.
 6. Faktury winny być wystawiane przez Wykonawcę na:
Zakład Ubezpieczeń Społecznych
01-748 Warszawa, ul. Szamocka 3, 5
Oddział w Białymstoku
15-404 Białystok, ul. Młynowa 29
NIP 521-301-72-28
- i dostarczane do siedziby Oddziału ZUS w Białymstoku w terminie nie dłuższym niż 7 dni od daty wystawienia. Za datę dostarczenia uważa się datę wpływu do Kancelarii Oddziału ZUS w Białymstoku przy ul. Młynowej 29 budynek „B”. W przypadku dostarczenia przez Wykonawcę faktury w terminie późniejszym, termin płatności faktury ulega przedłużeniu o ilość dni opóźnienia w stosunku do terminu ustalonego powyżej.
7. Zamawiający będzie dokonywać zapłaty przelewem na rachunek bankowy
 8. Za termin zapłaty uznaje się datę obciążenia rachunku bankowego Zamawiającego.

9. Zamawiający na podstawie art. 509 k.c. zastrzega zakaz dokonywania cesji wierzytelności wynikających z niniejszej umowy.

§ 7

Kary umowne

1. Wykonawca zobowiązuje się do zapłaty Zamawiającemu kar umownych w wysokości:
 - a) 0,1 % wartości wynagrodzenia określonego w § 5 ust. 1 lit a) do i) dla każdej z lokalizacji odrębnie za każdy dzień opóźnienia w realizacji dostawy w danej lokalizacji,
 - b) 0,1 % wartości wynagrodzenia określonego w § 5 ust. 1 lit a) do i) za każdy dzień opóźnienia w usunięciu wad stwierdzonych przy odbiorze lub w okresie gwarancyjnym, z zastrzeżeniem § 10 ust. 4 niniejszej umowy.
 - c) 10 % wartości łącznego wynagrodzenia określonego w § 5 ust. 1 za nieuzasadnione rozwiązanie umowy.
2. Zamawiający zastrzega sobie prawo dochodzenia odszkodowania na zasadach ogólnych, przewyższającego zastrzeżone kary umowne w przypadku, gdy nie pokryją wartości poniesionych szkód.
3. Zamawiający zastrzega sobie możliwość potrącenia kar umownych z wynagrodzenia należnego Wykonawcy.

§ 8

Gwarancja

1. Na wykonany przedmiot umowy Wykonawca udziela Zamawiającemu ... **miesięcznej gwarancji** na warunkach określonych w niniejszym paragrafie (zgodnie ze złożoną ofertą, nie krótszy niż 24 miesiące).
2. Niezależnie od gwarancji Zamawiającemu przysługują uprawnienia z tytułu rękojmi określone przez kodeks cywilny.
3. Bieg terminów gwarancyjnych i z tytułu rękojmi rozpoczyna się z dniem podpisania przez Strony protokołu końcowego odbioru przedmiotu umowy.
4. Wykonawca nie może zwolnić się z obowiązku usunięcia wad i usterek stwierdzonych w okresie gwarancji lub rękojmi ze względu na wysokość związanych z tym kosztów.
5. O wykryciu wady w okresie gwarancji i rękojmi Zamawiający zawiadomi Wykonawcę na piśmie. Istnienie wady strony potwierdzają protokolarnie uzgadniając sposób i termin usunięcia wady.
6. Gwarancja zapewnia Zamawiającemu bezpłatne usunięcie usterek zaistniałych w czasie eksploatacji mebli wynikłych wskutek błędów wykonania, ukrytych wad materiałowych lub montażu.
7. W sytuacji gdy wykonano trzy naprawy tego samego mebla i gdy nadal występują w nim usterki, Wykonawca wymieni taki mebel na nowy, wolny od wad.
8. W razie stwierdzenia wady lub usterki mebli w okresie gwarancji Wykonawca usunie je w terminie 5 dni roboczych od dnia zgłoszenia usterki lub wady. Jeżeli jednak usunięcie usterki ze względu na uzasadnione trudności nie będzie możliwe w w/w terminie, Zamawiający może ten termin wydłużyć o czas stosowny do usunięcia usterki.
9. Termin gwarancji zaczyna swój bieg na nowo od chwili dostarczenia w miejsce wadliwych – mebli wolnych od wad lub wykonania istotnej naprawy.

§ 9

Odbiór dostawy

1. Wykonawca zobowiązuje się do pełnej współpracy z Zamawiającym przy dokonywaniu odbioru przedmiotu umowy.
2. Zamawiający wyznaczy datę i rozpocznie czynności odbioru końcowego w ciągu 2 dni roboczych od daty zawiadomienia na piśmie przez Wykonawcę o osiągnięciu gotowości do odbioru.
3. Z czynności odbioru sporządza się protokół, który powinien zawierać ustalenia poczynione w toku odbioru.
4. Jeżeli w toku czynności odbiorczych zostaną stwierdzone wady, to Zamawiającemu przysługują następujące uprawnienia:
 - a) jeżeli wady nadają się do usunięcia, może odmówić odbioru do czasu usunięcia wad,
 - b) jeżeli wady nie nadają się do usunięcia oraz uniemożliwiają użytkowanie zgodnie z przeznaczeniem, Zamawiający może odstąpić od umowy w danym zakresie lub żądać wykonania przedmiotu odbioru po raz drugi wyznaczając odpowiedni termin do jego usunięcia.

§ 10

Zabezpieczenie należytego wykonania umowy

1. Wykonawca wniósł zabezpieczenie należytego wykonania umowy w wysokości 5% kwoty wynagrodzenia, określonego w § 5 ust. 1 w kwocie (słownie złotych:,/100 zł) w
2. Zabezpieczenie, o którym mowa w ust. 1, zostanie zwrócone w następujący sposób:
 - 1) 70% wartości wniesionego zabezpieczenia, o którym mowa w ust. 1 Zamawiający zwróci Wykonawcy w terminie 30 (trzydzieści) dni od daty podpisania protokołu odbioru końcowego;
 - 2) Pozostałą część tj. 30% wniesionego zabezpieczenia, o którym mowa w ust. 1 Zamawiający zwróci Wykonawcy nie później niż w 15 (piętnaście) dniu po upływie okresu rękojmi;
 - 3) Zabezpieczenie należytego wykonania Umowy służy pokryciu roszczeń z tytułu niewykonania lub nienależytego wykonania Umowy.

§11

Rozwiązanie umowy, odstąpienie od umowy

Zamawiający ma prawo odstąpić od niniejszej umowy w przypadku opóźnienia Wykonawcy w wykonaniu zobowiązań umownych przekraczającego 14 dni w danej lokalizacji. Niniejsze opóźnienie będzie potraktowane jak nieuzasadnione rozwiązanie umowy i wywoła skutek określony w § 7 ust. 1 lit. c.

§ 12

1. Z zastrzeżeniem ust. 2, zmiany umowy wymagają pod rygorem nieważności formy pisemnej w postaci aneksu.
2. Nie wymagają zmiany umowy zmiany dotyczące:
 - 1) adresów, numerów telefonów, faksów, adresów poczty elektronicznej, wymienionych w umowie;
 - 2) osób upoważnionych do reprezentowania Zamawiającego i Wykonawcy;

- 3) numeru rachunku bankowego, na który Zamawiający zapłaci wynagrodzenie za wykonanie przedmiotu umowy;
 - 4) formy wniesionego zabezpieczenia należytego wykonania umowy.
3. Każda ze Stron może jednostronnie dokonać zmiany, o której mowa w ust. 2 w zakresie jej dotyczącym, powiadamiając o tym w formie pisemnej odpowiednio drugą Stronę.
 4. Zamawiający nie dopuszcza cesji wierzytelności wynikających z niniejszej umowy.

§ 13 **Koordynatorzy**

Osobami upoważnionymi do kontaktów w sprawach związanych z realizacją umowy są:

- 1) Ze Strony Zamawiającego:
 - a) w siedzibie Oddziału ZUS w Białymstoku:, tel.
 - b) w terenowych jednostkach organizacyjnych Zamawiającego - kierownicy terenowych jednostek organizacyjnych.
- 2) ze Strony Wykonawcy:, tel.



§ 14 **Postanowienia końcowe**

1. W sprawach nieuregulowanych niniejszą umową mają zastosowanie odpowiednie przepisy Kodeksu cywilnego oraz ustawy Prawo zamówień publicznych (t. jedn. Dz. U. z 2017 r. poz. 1579).
2. Spory jakie mogą wynikać przy realizacji niniejszej umowy Strony zobowiązują się rozstrzygać polubownie, a jeżeli okaże się to niemożliwe, rozstrzygać będzie właściwy rzeczowo sąd powszechny w Białymstoku.
3. Integralną część niniejszej umowy stanowią wypełnione przez Wykonawcę:
 - Pełnomocnictwo - załącznik nr 1,
 - odpis z KRS lub CEiDG - załącznik nr 2,
 - wypełniony formularz ofertowy – załącznik nr 3,
 - Wypełnione formularze cenowe – załącznik nr 4,
 - opis przedmiotu zamówienia – załącznik nr 5.
4. Umowę sporządzono w dwóch jednobrzmiących egzemplarzach po jednym dla każdej ze Stron umowy



Zamawiający:

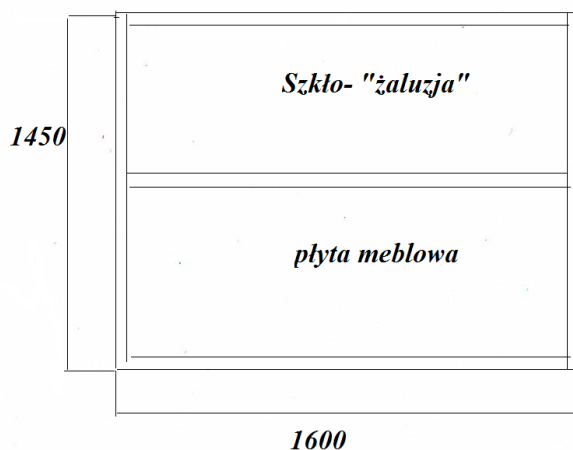

Wykonawca:

MEBLE DO ODDZIAŁU W BIAŁYMSTOKU I PODLEGŁYCH JEDNOSTEK TERENOWYCH

L.P.	WYSZCZEGÓLNIENIE	ILOŚĆ	PRZYKŁADOWE ZDJĘCIE
1	<p>Ścianka Działowa. Ścianka działowa do biurka o wymiarach: wysokość 145, długość 160 wykonana z dwóch równych części: dolna z płyty meblowej (kolor buk) o grubości 2 cm oraz górnej szkło żaluzja. Całość w ramie aluminiowej z profili 2,5. Ścianki winny zawierać po dwie „stopy” dolne (montaż do podłoża) oraz łączniki umożliwiające dokręcenie ścianki do biurka.</p>	1	 <p>1450</p> <p>1600</p>
2	<p>Siedzisko 3-osobowe Beta. Ławka Beta-4 o potrójnym siedzisku z tworzywa sztucznego (kolor ciemna zieleń). Wytrzymała, metalowa konstrukcja ramy malowana proszkowo w kolorze czarnym. Szerokość siedziska 430 mm, głębokość siedziska 400 mm. Konstrukcja ramy powinna zapobiegać uszkodzeniu ściany w przypadku ustawienia ławki przy ścianie.</p>	11	 <p>Ławka "BETA"</p>

3	<p>Szafa ubraniowa o wymiarach: 91x58x197.</p> <p>Szafy ubraniowe wykonane z płyt wiórowych o grubości 25 i 18 mm pokrytych melaminą w klasie higieny E-1. Wszystkie krawędzie elementów wykończone na gorąco taśmą PCV lub ABS w kolorze płyty. Tylne ściany wykonane z płyty hdf. Wieńce szaf wykonane z płyty grubości 25mm, reszta konstrukcji z grubości 18mm. Wieńce, drzwi, przednie krawędzie boków szaf wykończone PCV 2 mm, pozostałe krawędzie PCV grubości 1mm. Półka wewnętrzna wykończona taśmą PCV z trzech stron. Zawiasy drzwi typu puszkowego ø35 (110 stopni) samo domykające z możliwością regulacji w trzech płaszczyznach. Zamki patentowe, wyposażone w dwa klucze z indywidualnym oznaczeniem zamka. Szafa wyposażona w drążek do wieszania wieszaków. Uchwyty metalowe dwupunktowe o rozstawie 96-128mm. Drzwi szaf zamykane na dwie zasuwki (górną i dolną). Szafy na stopkach z regulacją poziomu od wnętrza szafy. Szafa wykonana w kolorze dąb sonoma.</p>	1	
4	<p>Komoda z 6 szufladami o wymiarach: 111x34x74 w kolorze dąb sonoma. Komoda wykonana z płyt wiórowych grubości 25 i 18 mm pokrytych melaminą w klasie higieny E-1. blat z płyty 25 mm/PCV 2mm, obrzeże ABS 2mm w kolorze płyty, ręczki metalowe kolor aluminium – rozstaw 128 mm</p>	1	

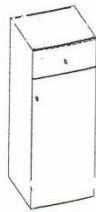
5	<p>Komoda z 6 szufladami o wymiarach: 150x41x82 w kolorze dąb sonoma.</p> <p>Komoda wykonana z płyt wiórowych grubości 25 i 18 mm pokrytych melaminą w klasie higieny E-1. blat z płyty 25 mm/PCV 2mm, obrzeże ABS 2mm w kolorze płyty,</p> <ul style="list-style-type: none"> • rączki metalowe kolor aluminium – rozstaw 128 mm 	1	
6	<p>Ława o wymiarach: 110x60x45 w kolorze dąb sonoma. Ława prostokątna: blat wykonany z płyty wiórowej pokrytej melaminą o grubości 25 mm, krawędzie stołu okleinowane tworzywem ABS w kolorze płyty. Nogi drewniane w kolorze płyty.</p>	1	
7	<p>Stolik pod telewizor o wymiarach; 60 x120x74 w kolorze buk.</p> <p>Blat wykonany z płyty melaminowej z obrzeżem z PCV o grubości 40 mm. Stolik z trzema półkami wykonanymi z płyty melaminowej o gr 25 mm.</p> <p>Stolik pod telewizor winien posiadać 4 stabilne nogi wykonane ze stali lakierowanej proszkowo.</p>	1	

8	<p>Szafka z szufladą do obudowy lodówki o wymiarach: 62x60x90h w kolorze buk. Szafka przeznaczona na wstawienie lodówki o wymiarach: szer-52x55h. Błat wykonany z płyty odpornej na temperaturę i ścieralność. Drzwi szafki otwierane na prawą stronę. Górna szuflada przeznaczona na przechowywanie naczyń stołowych. Dolny cokół o wymiarze 2 cm. Tył szafki otwarty wzmocniony na dole listwą.</p>	3	<p>Szafka z szufladą</p>  <p>Szafka z szufladą wykonana z płyty wiórowej pokrytej melaminą o grubość 16 mm. Płyta na blat szafki odporna na ścieranie i wysoką temperaturę:</p> <ul style="list-style-type: none"> - wysokość szafki 90 cm (łącznie z blatem) - głębokość szafki 60 cm - szerokość szafki 62 cm - pojedyncze drzwi otwierane na prawą stronę - szuflada o wysokości 30 cm na prowadnicach, zabezpieczona przed wypadaniem - dolny cokół o wysokości 2 cm - tył szafki umożliwiający cyrkulację powietrza dla wstawionej lodówki - do szafki ma się zmieścić lodówka o wymiarach: 52 szer. x 55 wysokość
9	<p>Stół o wymiarach: 70x70x74 w kolorze popiel. Błat wykonany z płyty melaminowej z obrzeżem z PCV, płyta trzywarstwowa o grubości 25 mm. Błaty oklejone tworzywem sztucznym o grubości 2 mm w kolorze płyty. Stelaż z nogami rurowymi o średnicy 40-50 mm połączonymi w ramkę. Nogi zaopatrzone w system płynnej regulacji wysokości w zakresie 710-790 mm, zamaskowany za pomocą plastikowej okrągłej osłony w kolorze stelaża. Rury stelaża lakierowane proszkowo na kolor metalik,</p>	3	

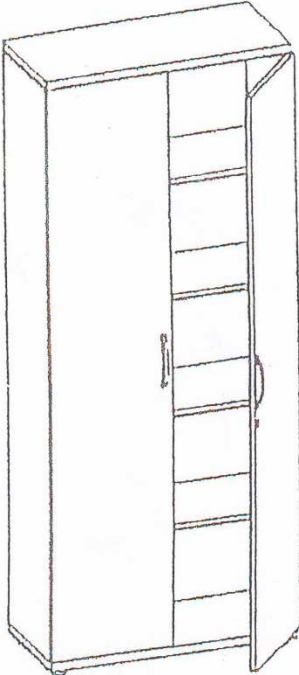

<p>10</p>	<p>Krzeseł ISO Krzeseła umożliwiające ustawianie w „stos”. Solidny metalowy stelaż w kolorze chrom. Krzesło tapicerowane tkaniną o wysokiej jakości odpornej na ścieranie min. 40 000 cyki Martindela, w kolorze według palety kolorów RAL, nr palety 6000. Ślizgacze nóg krzesła wykonane z niebrudzącego podłogi tworzywa.</p> <ul style="list-style-type: none"> - szerokość siedziska: 475 - głębokość siedziska: 415 <p>Siedzisko i oparcie</p> <ul style="list-style-type: none"> - Miękkie, tapicerowane siedzisko i oparcie. - Kolory wg palety RAL, nr 6000 oraz beż - Metalowarama, chromowana. <p>Inne właściwości</p> <ul style="list-style-type: none"> -Możliwość składowania w stosie (max. 10 szt.). <p>Krzesło powinno spełniać wymagania określone w Rozporządzeniu Ministra Pracy i Polityki Społecznej z dnia 10 grudnia 1998 r. w sprawie bezpieczeństwa i higieny pracy na stanowiskach wyposażonych w monitory ekranowe (Dz. U nr 148, poz. 973) i posiadać protokół oceny ergonomicznej i atest badań wytrzymałościowych.</p>	<p>64</p>	
-----------	---	-----------	--

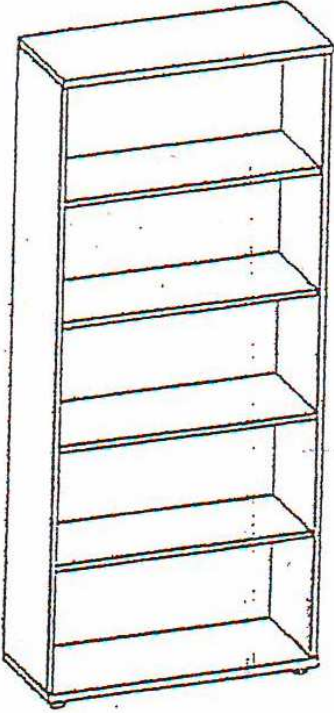
<p>11</p>	<p>Szafa aktowa 4 półkowa. Wymiary: 80x42x184h cm Szafa ma być wykonana z płyt wiórowych grubości 25 i 18 mm pokrytych melaminą w klasie higieny E-1 w kolorze jabłoni locarno. Wieniec dolny szafki wykonany z płyty o grubości 25 mm, pozostałe elementy to płyta o grubości 18 mm. Szafka posadowiona na stopkach meblowych (regulowanych) o wysokości ok. 3 cm i średnicy ok. 5 cm. Szafka zamykana ma 2-skrzydłowe drzwi nakładane zarówno na boki jak i na wieńce. Zawiasy drzwi typu puszkowego ø35 typu Clip firmy Blum, FGV lub Hettich. Gwarantowana wytrzymałość zawiasów – 80 tys. cykli oraz kąt rozwarcia zawiasów minimum 100°. Uchwyty z aluminium anodowanego o rozstawie 128 mm. Ściany szafki mocowane bezpośrednio na krawędzie boków i wieńców bez stosowania wręgów. Do mocowania ściany tylnej należy zastosować gwoździe pierścieniowe lub wkręty co 10 cm (zakaz stosowania zszywek). Szafy w standardzie wyposażone w zamki z kompletem dwóch numerowanych kluczy (w tym jeden łamany).</p>	<p>125</p>	<p style="text-align: center;">Szafa aktowa</p>  <p style="text-align: center;">80x42x184H</p>
-----------	--	------------	---

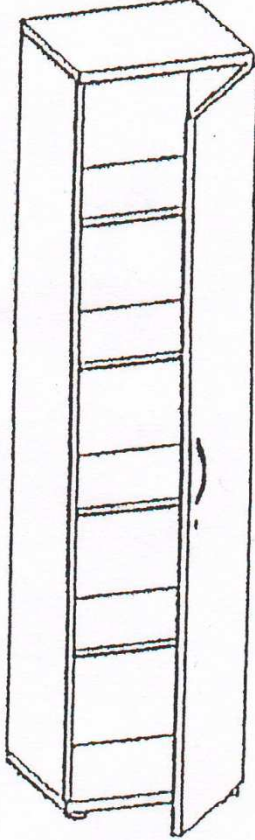
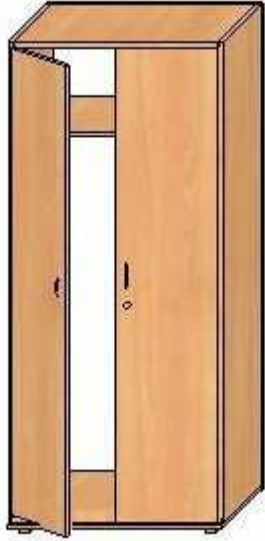
12	<p>Szafa aktowa otwarta</p> <p>Zamawiany regał ma być wykonana z płyt wiórowych grubości 25 i 18 mm pokrytych melaminą w klasie higieny E-1. Wieniec dolny szafki wykonany z płyty o grubości 25 mm, pozostałe elementy to płyta o grubości 18 mm. Szafka posadowiona na stopkach meblowych (regulowanych) o wysokości ok. 3 cm i średnicy ok. 5 cm. Ściany regału mocowane bezpośrednio na krawędzie boków i wieńców bez stosowania wręgów. Do mocowania ściany tylnej należy zastosować gwoździe pierścieniowe lub wkręty co 10 cm (zakaz stosowania zszywek). Regał posiada 4 regulowane półki (dostosowane do segregatorów)</p>	1	 <p>80x42x184H</p>
----	--	---	--

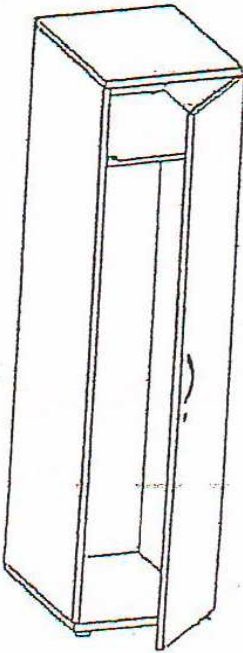
13	<p>Szafa aktowa 1 drzwiowa o wymiarach 40x42x184. Zamawiana szafa ma być wykonana z płyt wiórowych grubości 25 i 18 mm pokrytych melaminą w klasie higieny E-1. Wieniec dolny szafki wykonany z płyty o grubości 25 mm, pozostałe elementy to płyta o grubości 18 mm. Szafka posadowiona na stopkach meblowych (regulowanych) o wysokości ok. 3 cm i średnicy ok. 5 cm. Szafka zamykana ma 2-skrzydłowe drzwi nakładane zarówno na boki jak i na wieńce. Zawiasy drzwi typu puszkowego ø35 typu Clip firmy Blum, FGV lub Hettich. Ściany szafki mocowane bezpośrednio na krawędzie boków i wieńców bez stosowania wręgów. Do mocowania ściany tylnej należy zastosować gwoździe pierścieniowe lub wkręty co 10 cm (zakaz stosowania zszywek)</p>	17	 <p>40x42x184H</p>
15	<p>Szafa Ubraniowa Wymiary: 80x60x184 Szafy ubraniowe wykonane z płyt wiórowych o grubości 25 i 18 mm pokrytych melaminą w klasie higieny E-1. Wszystkie krawędzie elementów wykończone na gorąco taśmą PCV lub ABS w kolorze płyty. Tylna ściana wykonana z płyty hdf. Wieńce szaf wykonane z płyty grubości 25mm, reszta konstrukcji z grubości 18mm. Wieńce, drzwi, przednie krawędzie boków szaf wykończone PCV 2 mm, pozostałe krawędzie PCV grubości 1mm. Półka wewnętrzna wykończone taśmą PCV z trzech stron. Zawiasy drzwi typu puszkowego ø35 (110 stopni) samo domykające z</p>	39	

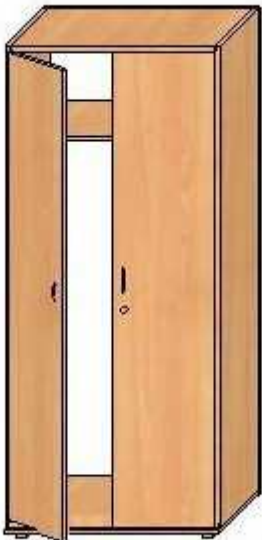
	<p>możliwością regulacji w trzech płaszczyznach. Zamki patentowe, wyposażone w dwa klucze z indywidualnym oznaczeniem zamka. Szafa wyposażona w drążek do wieszania wieszaków. Uchwyty metalowe dwupunktowe o rozstawie 96-128mm. Drzwi szaf zamykane na dwie zasuwki (górną i dolną). Szafy na stopkach z regulacją poziomu od wnętrza szafy.</p> <p>Szafa w kolorze popiel/jabłoń locarno/buk.</p>		
15	<p>Szafa ubraniowa 1 drzwiowa o wymiarach: 40x42x184.</p> <p>Szafy ubraniowe wykonane z płyt wiórowych o grubości 25 i 18 mm pokrytych melaminą w klasie higieny E-1. Wszystkie krawędzie elementów wykończone na gorąco taśmą PCV lub ABS w kolorze płyty. Tylne ściany wykonane z płyty HDF. Wieńce szaf wykonane z płyty grubości 25mm, reszta konstrukcji z grubości 18mm. Wieńce, drzwi, przednie krawędzie boków szaf wykończone PCV 2 mm, pozostałe krawędzie PCV grubości 1mm. Półka wewnętrzna wykończona taśmą PCV z trzech stron. Zawiasy drzwi typu puszkowego $\varnothing 35$ (110 stopni) samo domykające z możliwością regulacji w trzech płaszczyznach. Zamki patentowe, wyposażone w dwa klucze z indywidualnym oznaczeniem zamka. Szafa wyposażona w drążek do wieszania wieszaków. Uchwyty metalowe dwupunktowe o rozstawie 96-128mm. Drzwi szaf zamykane na dwie zasuwki (górną i dolną). Szafy na stopkach z regulacją poziomu od wnętrza szafy.</p> <p>Szafa w kolorze popiel/jabłoń locarno/buk.</p>	2	<p style="text-align: center;">Szafa ubraniowa</p> <div style="text-align: center;">  </div> <p style="text-align: center;">40x60x184H</p>

16	<p>Szafa ubraniowa o wymiarach: 60x42x184. W kolorze buk.</p> <p>Szafy ubraniowe wykonane z płyt wiórowych o grubości 25 i 18 mm pokrytych melaminą w klasie higieny E-1. Wszystkie krawędzie elementów wykończone na gorąco taśmą PCV lub ABS w kolorze płyty. Tylna ściana wykonana z płyty hdf. Wieńce szaf wykonane z płyty grubości 25mm, reszta konstrukcji z grubości 18mm. Wieńce, drzwi, przednie krawędzie boków szaf wykończone PCV 2 mm, pozostałe krawędzie PCV grubości 1mm. Półka wewnętrzna wykończone taśmą PCV z trzech stron. Zawiasy drzwi typu puszkowego $\varnothing 35$ (110 stopni) samo domykające z możliwością regulacji w trzech płaszczyznach. Zamki patentowe, wyposażone w dwa klucze z indywidualnym oznaczeniem zamka. Szafa wyposażona w drążek do wieszania wieszaków. Uchwyty metalowe dwupunktowe o rozstawie 96-128mm. Drzwi szaf zamykane na dwie zasuwki (górną i dolną). Szafy na stopkach z regulacją poziomu od wnętrza szafy.</p>	1	
17	<p>Biurko proste o wymiarach: 140x70x75 w kolorze popiel.</p> <p>Biurko na stelażu metalowym w kształcie litery „T” malowane proszkowo grafit RAL 7011 z blendą z płyty oraz z torem kablowym, blat wykonany z płyty meblowej melamina o gr. 25 mm, obrzeża ABS w kolorze płyty, stelaż metalowy: malowany proszkowo. Kolory płyt podane w zestawieniu.</p> <p>Blat wykonany z płyty wiórowej o grubości 25mm, w blacie wykonać jeden przepust plastikowy na kable. Wykonanie przepustu na kable z każdego boku biurka. (dwa przepusty boczne w jednym biurku na wyprowadzenie przewodów zasilających urządzenia</p>	4	<p>blat prosty biurka o wymiarach 140 x 70 x 74</p> <p>140</p> 

komputerowe i biurowe . Dodatkowo pod blatem rynnienka na podwieszenie przewodów zasilających do urządzeń ustawionych na biurku .
 .Rozmieszczenie przepustu w blacie do uzgodnienia z Zamawiającym po wyborze oferty. Stelaż z nogami rurowymi o średnicy 40-50 mm połączonymi w ramkę. Nogi zaopatrzone w system do płynnej regulacji wysokości w zakresie 710-790 mm, zamaskowany za pomocą plastikowej osłony w kolorze stelaża. Rury stelaża lakierowane proszkowo na kolor metalik. Biurko wyposażone w półkę na klawiaturę o wymiarach minimum: 70 dł.x35 szer. osadzone na prowadnicy aluminiowej i wspornikach zamontowanych do dolnej części blatu. **Blenda – osłona płytowa biurka.** płyta meblowa łącząca stelaże nóg . Wieszak montowany jest do spodu blatu za pomocą wkrętów. Całość wieszaka lakierowana na kolor metalik.

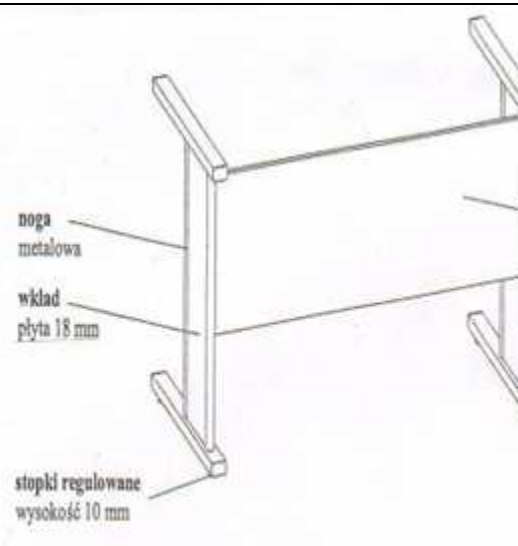

stelaż metalowy biurka 140 x 70 x 74

18

Biurko proste o wymiarach: 120x70x75 w kolorze buk. Biurko na stelażu metalowym w kształcie litery „T” malowane proszkowo grafit RAL 7011 z blendą z płyty oraz z torem kablowym , blat wykonany z płyty meblowej melamina o gr. 25 mm, obrzeża ABS w kolorze płyty, stelaż metalowy: malowany proszkowo. Kolory płyt podane w zestawieniu. Blat wykonany z płyty wiórowej o grubości 25mm, w blacie wykonać jeden przepust plastikowy na kable. Wykonanie przepustu na kable z każdego boku biurka. (dwa przepusty boczne w jednym biurku na wyprowadzenie przewodów zasilających urządzenia komputerowe i biurowe blacie.

4

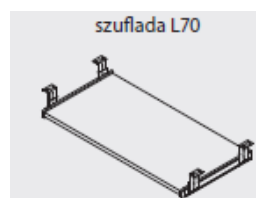

30x30x10H

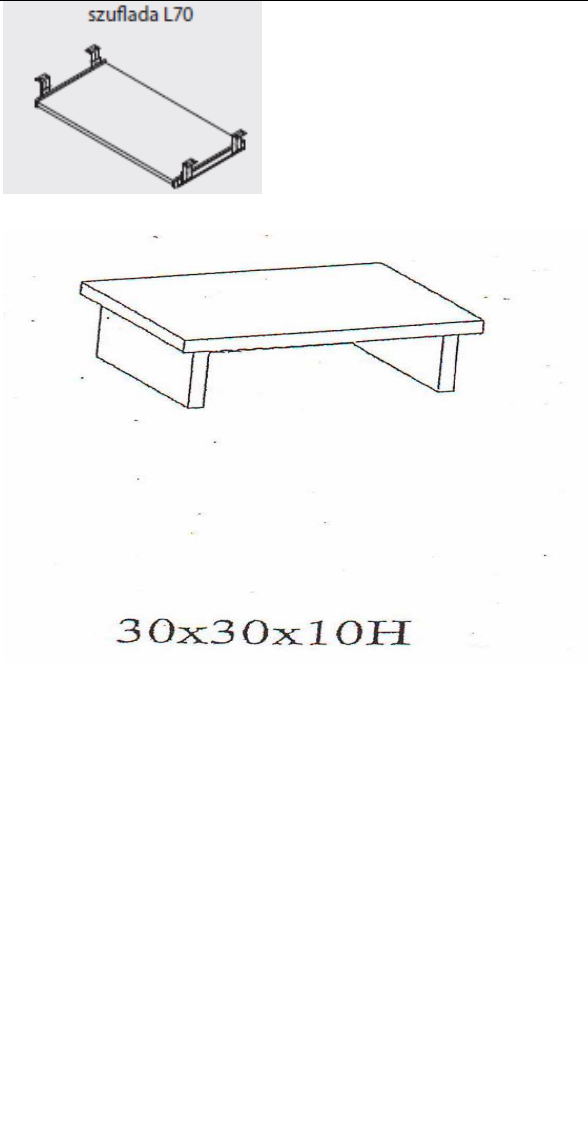
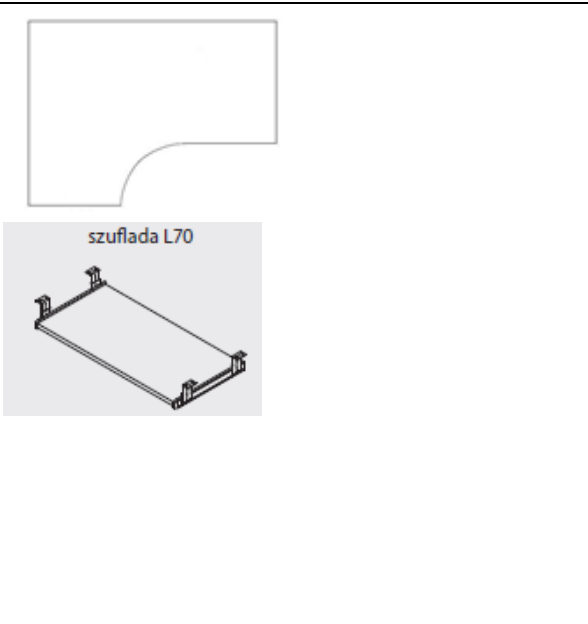

	<p>Dodatkowo pod blatem rynnienka na podwieszenie przewodów zasilających do urządzeń ustawionych na biurku. Stelaż z nogami rurowymi o średnicy 40-50 mm połączonymi w ramkę. Nogi zaopatrzone w system do płynnej regulacji wysokości w zakresie 710-790 mm, zamaskowany za pomocą plastikowej osłony w kolorze stelaża. Rury stelaża lakierowane proszkowo na kolor metalik. Biurko wyposażone w półkę na klawiaturę o wymiarach minimum: 70 dł.x35 szer. osadzone na prowadnicy aluminiowej i wspornikach zamontowanych do dolnej części blatu. Blenda – osłona płytowa biurka. płyta meblowa łącząca stelaże nóg Wieszak montowany jest do spodu blatu za pomocą wkrętów. Całość wieszaka lakierowana na kolor metalik.</p>		
19	<p>Biurko proste o wymiarach: 160 x120x78 w kolorze popiel</p>	1	

20	<p>Szafa aktowa otwarta o wymiarach: 40x42x184 w kolorze popiel. Zamawiana szafa ma być wykonana z płyt wiórowych grubości 25 i 18 mm pokrytych melaminą w klasie higieny E-1 w kolorze „buk Bawaria”. Wieniec dolny szafki wykonany z płyty o grubości 25 mm, pozostałe elementy to płyta o grubości 18 mm. Szafka posadowiona na stopkach meblowych (regulowanych) o wysokości ok. 3 cm i średnicy ok. 5 cm. Ściany regału mocowane bezpośrednio na krawędzie boków i wieńców bez stosowania wręgów. Do mocowania ściany tylnej należy zastosować gwoździe pierścieniowe lub wkręty co 10 cm (zakaz stosowania zszywek). Regał posiada 4 regulowane półki (dostosowane do segregatorów)</p>	13	 <p>80x42x184H</p>
21	<p>Biurko kształtowe prawe o wymiarach: 160x70x75 w kolorze popiel. Błat wykonany z płyty wiórowej melaminowej z obrzeżem z PCV o grubości 25mm, w blacie wykonać jeden przepust plastikowy na kable oraz koryto na kable. Rozmieszczenie przepustu w blacie do uzgodnienia z Zamawiającym po wyborze oferty. Wykonanie przepustu na kable z każdego boku biurka. Wykonanie przepustu na kable z każdego boku biurka. (dwa przepusty boczne w jednym biurku na wyprowadzenie przewodów zasilających urządzenia komputerowe i biurowe). Dodatkowo pod blatem rynienka na podwieszenie przewodów zasilających do urządzeń ustawionych na biurku. Stelaż z nogami rurowymi o średnicy 40-50 mm połączonymi w ramkę. Nogi</p>	8	



	<p>zaopatrzone w system do płynnej regulacji wysokości w zakresie 710-790 mm, zamaskowany za pomocą plastikowej osłony w kolorze stelaża. Rury stelaża lakierowane proszkowo na kolor metalik. Biurko wyposażone w półkę na klawiaturę o wymiarach minimum: 70 dł.x35 szer. osadzone na prowadnicy aluminiowej i wspornikach zamontowanych do dolnej części blatu.</p> <p>Blat biurka wycięty łagodnie z przodu biurka, bez ostrych wycięć. Dodatkowo pod blatem rynienka na podwieszenie przewodów zasilających do urządzeń ustawionych na biurku</p> <p>Blenda płyta meblowa łącząca stelaże nóg posiada wymiary 160x74 h. Blenda ma stanowić całkowitą osłonę z tyłu biurka.</p> <p>Biurko posiada dodatkowo na wyposażeniu zamontowany wieszak na komputer. Wymiary wieszaka minimum: 210x480x620 mm.</p> <p>Wieszak montowany jest do spodu blatu biurka za pomocą wkrętów. Całość wieszaka lakierowana na kolor metalik.</p> <p>Biurko wyposażone w półkę na monitor.</p>		 <p>szuflada L70</p> <p>30x30x10H</p>
22	<p>Biurko kształtowe lewe o wymiarach: 160x70x75 w kolorze popiel</p>	8	
23	<p>Biurko kształtowe lewe o wymiarach: 140x70x75 w kolorze buk. . Blat wykonany z płyty wiórowej melaminowej z obrzeżem z PCV o grubości 25mm, w blacie wykonać jeden przepust plastikowy na kable oraz koryto na kable. Rozmieszczenie przepustu w blacie do uzgodnienia z Zamawiającym po wyborze oferty. Wykonanie przepustu na kable z każdego boku biurka. (dwa przepusty boczne w jednym biurku na wyprowadzenie przewodów zasilających urządzenia komputerowe i biurowe). Dodatkowo pod blatem rynienka na podwieszenie przewodów</p>	1	 <p>szuflada L70</p>

	<p>zasilających do urządzeń ustawionych na biurku. Stelaż z nogami rurowymi o średnicy 40-50 mm połączonymi w ramkę. Nogi zaopatrzone w system do płynnej regulacji wysokości w zakresie 710-790 mm, zamaskowany za pomocą plastikowej osłony w kolorze stelaża. Rury stelaża lakierowane proszkowo na kolor metalik. Biurko wyposażone w półkę na klawiaturę o wymiarach minimum: 70 dł.x35 szer. osadzone na prowadnicy aluminiowej i wspornikach zamontowanych do dolnej części blatu.</p> <p>Blat biurka wycięty łagodnie z przodu biurka, bez ostrych wycięć. Dodatkowo pod blatem rynienka na podwieszenie przewodów zasilających do urządzeń ustawionych na biurku.</p> <p>Blenda płyta meblowa łącząca stelaże nóg posiada wymiary 140x75h. Blenda ma stanowić całkowitą osłonę z tyłu biurka. Biurko posiada dodatkowo na wyposażeniu zamontowany wieszak na komputer. Wymiary wieszaka minimum: 210x480x620 mm.</p> <p>Wieszak montowany jest do spodu blatu biurka za pomocą wkrętów. Całość wieszaka lakierowana na kolor metalik.</p> <p>Biurko wyposażone w półkę na monitor.</p>		 <p>30x30x10H</p>
24	<p>Biurko proste o wymiarach: 140x75x75 w kolorze jabłoń locarno. Opis jak wyżej. Wykonanie przepustu na kable z każdego boku biurka. (dwa przepusty boczne w jednym biurku na wyprowadzenie przewodów zasilających urządzenia komputerowe i biurowe. Dodatkowo pod blatem rynienka na podwieszenie przewodów zasilających do urządzeń ustawionych na biurku</p>	5	
25	<p>Biurko kształtowe prawe o wymiarach 140x70x78 w kolorze popiel. Opis jak wyżej. Wykonanie przepustu na kable z każdego boku</p>	1	

	biurka. (dwa przepusty boczne w jednym biurku na wyprowadzenie przewodów zasilających urządzenia komputerowe i biurowe. Dodatkowo pod blatem rynienka na podwieszenie przewodów zasilających do urządzeń ustawionych na biurku		
26	Biurko kształtowe lewe o wymiarach: 140x70x78 w kolorze popiel. Opis jak wyżej. Wykonanie przepustu na kable z każdego boku biurka. (dwa przepusty boczne w jednym biurku na wyprowadzenie przewodów zasilających urządzenia komputerowe i biurowe. Dodatkowo pod blatem rynienka na podwieszenie przewodów zasilających do urządzeń ustawionych na biurku.	1	
27	Biurko kształtowe prawe o wymiarach: 140x70x75 w kolorze buk. Opis jak wyżej	1	
28	Biurko kształtowe lewe o wymiarach: 160x100x80 Opis jak wyżej. Kolory różne	3	
29	Biurko kształtowe prawe o wymiarach: 160x100x75 w kolorze popiel. Opis jak wyżej.	4	
30	Biurko kształtowe lewe o wymiarach: 160x100x75 w kolorze buk. Opis jak wyżej.	16	
31	Biurko kształtowe prawe o wymiarach: 160x100x75 w kolorze buk. Opis jak wyżej	14	
32	Biurko kształtowe lewe o wymiarach: 120x70x75 w kolorze buk. Opis jak wyżej.	2	
33	Biurko kształtowe prawe o wymiarach: 120x70x75 w kolorze buk. Opis jak wyżej	3	

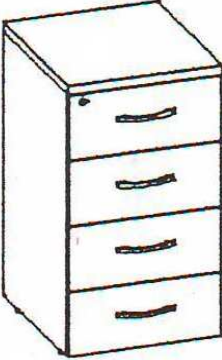
34	<p>Kontenerek 3 szufladowy o wymiarach: 43x50x56 w różnych kolorach.</p> <ul style="list-style-type: none"> • kontener do biurka wykonany z płyty meblowej; melamina o gr. 18 mm; • 3 szuflady, zamek centralny, • blat z płyty 25 mm/PCV 2mm, obrzeże ABS 2mm w kolorze płyty, • ręczki metalowe kolor aluminium – rozstaw 128 mm, • 4 kółka jezdne, blokada na kółka; • blokada przed wypadnięciem szuflady; 	25	
35	<p>Kontenerek 3 szufladowy o wymiarach: 43x60x56 w różnych kolorach.</p> <ul style="list-style-type: none"> • kontener do biurka wykonany z płyty meblowej; melamina o gr. 18 mm; • 3 szuflady, zamek centralny, • blat z płyty 25 mm/PCV 2mm, obrzeże ABS 2mm w kolorze płyty, • ręczki metalowe kolor aluminium – rozstaw 128 mm, • 4 kółka jezdne, blokada na kółka; • blokada przed wypadnięciem szuflady; 	13	
36	<p>Kontenerek 3 szufladowy o wymiarach: 43x60x62 w kolorze popiel</p> <ul style="list-style-type: none"> • kontener do biurka wykonany z płyty meblowej; melamina o gr. 18 mm; • 3 szuflady, zamek centralny, • blat z płyty 25 mm/PCV 2mm, obrzeże ABS 2mm w kolorze płyty, • ręczki metalowe kolor aluminium – rozstaw 128 mm, • 4 kółka jezdne, blokada na kółka; • blokada przed wypadnięciem szuflady; 	20	

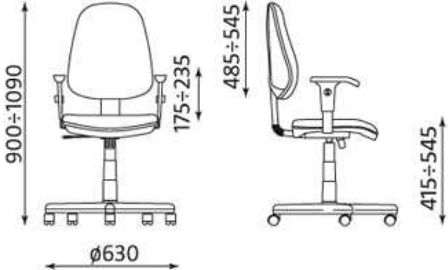

37	<p>Kontenerek 4 szufladowy na kółkach o wymiarach: 43x50x74 w różnych kolorach.</p> <ul style="list-style-type: none"> • kontener do biurka wykonany z płyty meblowej; melamina o gr. 18 mm; • 3 szuflady, zamek centralny, • blat z płyty 25 mm/PCV 2mm, obrzeże ABS 2mm w kolorze płyty, • rączki metalowe kolor aluminium – rozstaw 128 mm, • 4 kółka jezdne, blokada na kółka; • blokada przed wypadnięciem szuflady; 	75	<p style="text-align: center;">Kontener</p>  <p style="text-align: center;">43x50x74H</p>
38	<p>Kontenerek 3 szufladowy bez kółek na nóżkach o wymiarach: 43x60x56.</p> <ul style="list-style-type: none"> • kontener do biurka wykonany z płyty meblowej; melamina o gr. 18 mm; • 3 szuflady, zamek centralny, • blat z płyty 25 mm/PCV 2mm, obrzeże ABS 2mm w kolorze płyty, • rączki metalowe kolor aluminium – rozstaw 128 mm, • blokada przed wypadnięciem szuflady; <p>Kolor popiel</p>	1	
39	<p>Kontenerek 4 szufladowy na kółkach o wymiarach: 43x70x74 w kolorze buk.</p> <ul style="list-style-type: none"> • kontener do biurka wykonany z płyty meblowej; melamina o gr. 18 mm; • 3 szuflady, zamek centralny, • blat z płyty 25 mm/PCV 2mm, obrzeże ABS 2mm w kolorze płyty, • rączki metalowe kolor aluminium – rozstaw 128 mm, • 4 kółka jezdne, blokada na kółka; • blokada przed wypadnięciem szuflady; 	4	

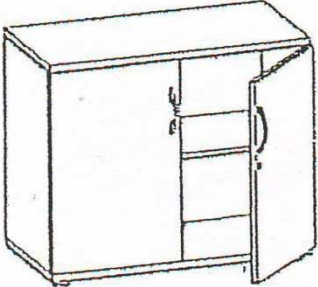

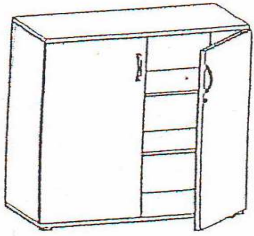
40	<p>Stolik dla interesanta o wymiarach: 100x50x74 w kolorze popiel. Blat wykonany z płyty melaminowej z obrzeżem z PCV, płyta trzywarstwowej o grubości 25. Blaty oklejone tworzywem sztucznym o grubości 2 mm w kolorze płyty. Stelaż z nogami rurowymi o średnicy 40-50 mm połączonymi w ramkę. Nogi zaopatrzone w system płynnej regulacji wysokości w zakresie 710-790 mm, zamaskowany za pomocą plastikowej okrągłej osłony w kolorze stelaża. Rury stelaża lakierowane proszkowo na kolor metalik,</p>	15	
41	<p>Krzesło obrotowe (Comfort) Tapicerka miękka na siedzisku i oparciu Tapicerka w kolorze wg palety kolorów RAL nr palety 6000</p> <ul style="list-style-type: none"> - Gramatura min. 225 g/m² - Odporność na ścieranie min.: 40 000 cykli Martindale - Mechanizm umożliwiający swobodne kołysanie się - Oparcie krzesła odchyła się synchronicznie z siedziskiem w stosunku 2:1 - Możliwość blokady siedziska i oparcia w kilku pozycjach - Możliwość regulacji siły oparcia – oporu - Możliwość zabezpieczenia AntiShock przed uderzeniem oparcia w plecy - Możliwość regulacji wysokości oparcia za pomocą systemu Up&Down - Możliwość płynnej regulacji wysokości krzesła za pomocą podnośnika pneumatycznego - Active – 1 – oparcie wychyla się synchronicznie z siedziskiem w stosunku 2:1 dając jednocześnie 	133	 

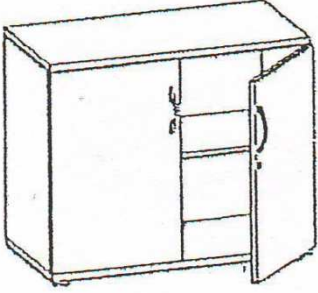
	<p>możliwość blokady wybranego kąta wychylenia w kilku pozycjach, jeśli wybrana pozycja nie zostanie wybrana oparcie nieustannie podąża za plecami osoby użytkującej gwarantując im odpowiednie podparcie na całej długości; siła oporu oparcia (siła podparcia pleców) jest regulowana co pozwala dostosować ją do wagi użytkownika.</p> <ul style="list-style-type: none"> - Podłokietniki regulowane w kilku wymiarach, - Podstawa krzesła wykonana z plastiku w kolorze czarnym - Kółka dostosowane do powierzchni dywanowych i do powierzchni twardych, możliwość samohamowania. <p>Krzesło powinno spełniać wymagania określone w Rozporządzeniu Ministra Pracy i Polityki Społecznej z dnia 10 grudnia 1998 r. w sprawie bezpieczeństwa i higieny pracy na stanowiskach wyposażonych w monitory ekranowe (Dz. U nr 148, poz. 973) i posiadać protokół oceny ergonomicznej i atest badań wytrzymałościowych.</p>		
42	<p>Szafka gospodarcza o wymiarach: 80x42x78 w kolorze jabłoń locarno. Zamawiana szafka ma być wykonana z płyt wiórowych grubości 25 i 18 mm pokrytych melaminą w klasie higieny E-1. Wieniec dolny szafki wykonany z płyty o grubości 25 mm, pozostałe elementy to płyta o grubości 18 mm. Szafka posadowiona na stopkach meblowych (regulowanych) o wysokości ok. 3 cm i średnicy ok. 5 cm. Szafka zamykana ma 2-skrzydłowe drzwi nakładane zarówno na boki jak i na wieńce. Zawiasy drzwi typu puszkowego ø35 typu Clip firmy Blum, FGV lub Hettich. Ściany szafki mocowane bezpośrednio na krawędzie boków i wieńców bez stosowania wręgów.</p>	5	<p style="text-align: center;">Szafka aktowa niska</p> <div style="text-align: center;">  </div> <p style="text-align: center;">80 x 42 x 78</p>

	Do mocowania ściany tylnej należy zastosować gwoździe pierścieniowe lub wkręty co 10 cm (zakaz stosowania zszywek)		
43	<p>Szafa aktowa o wymiarach: 80x42 x113 w kolorze miodowa olcha. Zamawiana szafka ma być wykonana z płyt wiórowych grubości 25 i 18 mm pokrytych melaminą w klasie higieny E-1. Wieniec dolny szafki wykonany z płyty o grubości 25 mm, pozostałe elementy to płyta o grubości 18 mm. Szafka posadowiona na stopkach meblowych (regulowanych) o wysokości ok. 3 cm i średnicy ok. 5 cm. Szafka zamykana ma 2-skrzydłowe drzwi nakładane zarówno na boki jak i na wieńce. Zawiasy drzwi typu puszkowego ø35 typu Clip firmy Blum, FGV lub Hettich. Ściany szafki mocowane bezpośrednio na krawędzie boków i wieńców bez stosowania wręgów. Do mocowania ściany tylnej należy zastosować gwoździe pierścieniowe lub wkręty co 10 cm (zakaz stosowania zszywek)</p> <p>Szafka posiada dwie regulowane półki (dostosowane do segregatorów A)</p>	1	<p>Szafa aktowa średnia</p>  <p>80x42x113H</p>

44	<p>Szafka aktowa niska o wymiarach: 80x42x78. Zamawiana szafka ma być wykonana z płyt wiórowych grubości 25 i 18 mm pokrytych melaminą w klasie higieny E-1. Wieniec dolny szafki wykonany z płyty o grubości 25 mm, pozostałe elementy to płyta o grubości 18 mm. Szafka posadowiona na stopkach meblowych (regulowanych) o wysokości ok. 3 cm i średnicy ok. 5 cm. Szafka zamykana ma 2-skrzydłowe drzwi nakładane zarówno na boki jak i na wieńce. Zawiasy drzwi typu puszkowego ø35 typu Clip firmy Blum, FGV lub Hettich. Ściany szafki mocowane bezpośrednio na krawędzie boków i wieńców bez stosowania wręgów. Do mocowania ściany tylnej należy zastosować gwoździe pierścieniowe lub wkręty co 10 cm (zakaz stosowania zszywek) Szafka posiada dwie regulowane półki (dostosowane do segregatorów A)</p>	4	<p style="text-align: center;">Szafka aktowa niska</p>  <p style="text-align: center;">80 x 42 x 78</p>
45	<p>Kontenerek 2 szufladowy o wymiarach: 43x60x56 w kolorze popiel.</p> <ul style="list-style-type: none"> • kontener do biurka wykonany z płyty meblowej; melamina o gr. 18 mm; • 2 szuflady, zamek centralny, • blat z płyty 25 mm/PCV 2mm, obrzeże ABS 2mm w kolorze płyty, • rączki metalowe kolor aluminium – rozstaw 128 mm, • 4 kółka jezdne, blokada na kółka; • blokada przed wypadnięciem szuflady; 	1	

46	<p>Nadstawka na szafę o wymiarach: 80x42x74. Zamawiana szafka ma być wykonana z płyt wiórowych grubości 25 i 18 mm pokrytych melaminą w klasie higieny E-1. Wieniec dolny szafki wykonany z płyty o grubości 25 mm, pozostałe elementy to płyta o grubości 18 mm. Szafka zamykana ma 2-skrzydłowe drzwi nakładane zarówno na boki jak i na wieńce. Zawiasy drzwi typu puszkowego ø35 typu Clip firmy Blum, FGV lub Hettich. Ściany szafki mocowane bezpośrednio na krawędzie boków i wieńców bez stosowania wręgów. Do mocowania ściany tylnej należy zastosować gwoździe pierścieniowe lub wkręty co 10 cm (zakaz stosowania zszywek)</p> <p>Szafka posiada jedną regulowaną półkę (dostosowane do segregatorów A)</p>	15	
47	<p>Regał kancelaryjny z 8 półkami otwarta o wymiarach: 80x42x184. Zamawiany regał ma być wykonany z płyt wiórowych grubości 25 i 18 mm pokrytych melaminą w klasie higieny E-1 w kolorze jabłono. Wieniec dolny szafki wykonany z płyty o grubości 25 mm, pozostałe elementy to płyta o grubości 18 mm. Szafka posadowiona na stopkach meblowych (regulowanych) o wysokości ok. 3 cm i średnicy ok. 5 cm. Ściany regału mocowane bezpośrednio na krawędzie boków i wieńców bez stosowania wręgów. Do mocowania ściany tylnej należy zastosować gwoździe pierścieniowe lub wkręty co 10 cm (zakaz stosowania zszywek). Regał posiada 2 regulowane półki (dostosowane do segregatorów)</p>	1	

48	<p>Regał kancelaryjny z 3 półkami otwarta o wymiarach: 40x82x184. Zamawiany regał ma być wykonana z płyt wiórowych grubości 25 i 18 mm pokrytych melaminą w klasie higieny E-1 w kolorze jabłoń locarno. Wieniec dolny szafki wykonany z płyty o grubości 25 mm, pozostałe elementy to płyta o grubości 18 mm. Szafka posadowiona na stopkach meblowych (regulowanych) o wysokości ok. 3 cm i średnicy ok. 5 cm. Ściany regału mocowane bezpośrednio na krawędzie boków i wieńców bez stosowania wręgów. Do mocowania ściany tylnej należy zastosować gwoździe pierścieniowe lub wkręty co 10 cm (zakaz stosowania zszywek). Regał posiada 3 regulowane półki (dostosowane do segregatorów)</p>	1	
49	<p>Szafka gospodarcza 1 drzwiowa w kolorze buk o wymiarach:40x42x80 Zamawiana szafka ma być wykonana z płyt wiórowych grubości 25 i 18 mm pokrytych melaminą w klasie higieny E-1. Wieniec dolny szafki wykonany z płyty o grubości 25 mm, pozostałe elementy to płyta o grubości 18 mm. Szafka posadowiona na stopkach meblowych (regulowanych) o wysokości ok. 3 cm i średnicy ok. 5 cm. Szafka zamykana ma 1-skrzydłowe drzwi nakładane zarówno na boki jak i na wieńce. Zawiasy drzwi typu puszkowego ø35 typu Clip firmy Blum, FGV lub Hettich. Ściany szafki mocowane bezpośrednio na krawędzie boków i wieńców bez stosowania wręgów. Do mocowania ściany tylnej należy zastosować gwoździe pierścieniowe lub wkręty co 10 cm (zakaz stosowania zszywek)</p>	1	

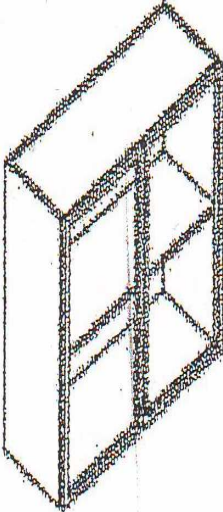
50	<p>Szafka wisząca 2 drzwiowa o wymiarach: 80x42x80 w kolorze buk.</p> <p>Szafka wisząca wykonana z płyty wiórowej 18 mm pokrytej melaminą w technologii opisanej dla pozycji 1. Szafka zawiera półkę z możliwością regulacji. Drzwi szafki wykonane: ramki z płyty meblowej. Krawędzie szafki okleinowane taśmą PCV w kolorze płyty. Szafka zamykana ma 2-skrzydłowe drzwi nakładane zarówno na boki jak i na wieńce. Zawiasy drzwi typu puszkowego ø35 typu Clip firmy Blum, FGV lub Hettich. Ściany szafki mocowane bezpośrednio na krawędzie boków i wieńców bez stosowania wręgów. Do mocowania ściany tylnej należy zastosować gwoździe pierścieniowe lub wkręty co 10 cm (zakaz stosowania zszywek)</p>	1	<p>Witryna-ramki z płyty</p>  <p>80x32x72H</p>
51	<p>Szafka wisząca 1 drzwiowa o wymiarach: 40x42x80 w kolorze buk.</p> <p>Szafka wisząca wykonana z płyty wiórowej 18 mm pokrytej melaminą w technologii opisanej dla pozycji 1. Szafka zawiera półkę z możliwością regulacji. Drzwi szafki wykonane ramki z płyty meblowej. Krawędzie szafki okleinowane taśmą PCV w kolorze płyty. Szafka zamykana ma 2-skrzydłowe drzwi nakładane zarówno na boki jak i na wieńce. Zawiasy drzwi typu puszkowego ø35 typu Clip firmy Blum, FGV lub Hettich. Ściany szafki mocowane bezpośrednio na krawędzie boków i wieńców bez stosowania wręgów. Do mocowania ściany tylnej należy zastosować gwoździe pierścieniowe lub wkręty co 10 cm (zakaz stosowania zszywek)</p>	1	

52	<p>Szafka gospodarcza 2 drzwiowa w kolorze buk o wymiarach:80x42x80</p> <p>Zamawiana szafka ma być wykonana z płyt wiórowych grubości 25 i 18 mm pokrytych melaminą w klasie higieny E-1. Wieniec dolny szafki wykonany z płyty o grubości 25 mm, pozostałe elementy to płyta o grubości 18 mm. Szafka posadowiona na stopkach meblowych (regulowanych) o wysokości ok. 3 cm i średnicy ok. 5 cm. Szafka zamykana ma 1-skrzydłowe drzwi nakładane zarówno na boki jak i na wieńce. Zawiasy drzwi typu puszkowego ø35 typu Clip firmy Blum, FGV lub Hettich. Ściany szafki mocowane bezpośrednio na krawędzie boków i wieńców bez stosowania wręgów. Do mocowania ściany tylnej należy zastosować gwoździe pierścieniowe lub wkręty co 10 cm (zakaz stosowania zszywek). Kolor szafki buk.</p>	1	
----	--	---	--

Załącznik nr 6 B do SIWZ – Opis przedmiotu zamówienia (OPZ)

MEBLE DO SALI OBSŁUGI KLIENTÓW W AUGUSTOWIE W RAMACH ŚRODKÓW INWESTYCYJNYCH

L.P.	OPIS SZCZEGÓŁOWY	PRZYKŁADOWE ZDJĘCIE
1.	<p>Biurko pracownicze B1 prawe – 3 szt. Wymiary: 1800x1200x780 mm. Błat wykonany z płyty wiórowej melaminowej z obrzeżem z PCV o grubości 25mm, w blacie wykonać jeden przepust plastikowy na kable oraz koryto na kable. Rozmieszczenie przepustu w blacie do uzgodnienia z Zamawiającym po wyborze oferty. Wykonanie przepustu na kable z każdego boku biurka. (dwa przepusty boczne w jednym biurku). Stelaż z nogami rurowymi o średnicy 40-50 mm połączonymi w ramkę. Nogi zaopatrzone w system do płynnej regulacji wysokości w zakresie 710-790 mm, zamaskowany za pomocą plastikowej osłony w kolorze stelaża. - Rury stelaża lakierowane proszkowo na kolor metalik. Biurko wyposażone w półkę na klawiaturę o wymiarach minimum: 70 dł.x35 szer. osadzone na prowadnicy aluminiowej i wspornikach zamontowanych do dolnej części blatu. Błat biurka wycięty łagodnie z przodu biurka, bez ostrych wycięć. Blenda płyta meblowa łącząca stelaże nóg posiada wymiary 1800x780 h mm. Blenda ma stanowić całkowitą osłonę z tyłu biurka. Biurko posiada dodatkowo na wyposażeniu zamontowany wieszak na komputer. Wymiary wieszaka minimum: 210x480x620 mm. Wieszak montowany jest do spodu blatu biurka za pomocą wkrętów. Całość wieszaka lakierowana na kolor metalik. Biurko wyposażone w półkę na monitor. Noga podpierająca do biurek Noga podpierająca regulowana o średnicy 40-50 mm Nogi zaopatrzone w system do płynnej regulacji wysokości w zakresie 710-790 mm, zamaskowany za pomocą plastikowej okrągłej osłony w kolorze stelaża. Rury stelaża lakierowane proszkowo na kolor metalik RAL 9006.</p> <p>Kolorystyka płyty – buk.</p>	 <p>szuflada L70</p> <p>30x30x10H</p> <p>1200</p> <p>600</p> <p>800</p>

2

Biurko pracownicze B2 – lewe – 2 szt.

Wymiary: 1800x1200x780 mm.

Blat wykonany z płyty wiórowej o grubości 25mm, w blacie wykonać jeden przepust plastikowy na kable oraz koryto na kable. Rozmieszczenie przepustu w blacie do uzgodnienia z Zamawiającym po wyborze oferty. Wykonanie przepustu na kable z każdego boku biurka. (dwa przepusty boczne w jednym biurku). Stelaż z nogami rurowymi o średnicy 40-50 mm połączonymi w ramkę. Nogi zaopatrzone w system do płynnej regulacji wysokości w zakresie 710-790 mm, zamaskowany za pomocą plastikowej osłony w kolorze stelaża. Rury stelaża lakierowane proszkowo na kolor metalik. Biurko wyposażone w półkę na klawiaturę o wymiarach minimum: 70 dł.x35 szer. osadzone na prowadnicy aluminiowej i wspornikach zamontowanych do dolnej części blatu.

Blat biurka wycięty bardzo łagodnie z przodu biurka, bez ostrych wycięć.

Blenda – osłona płytowa biurka. płyta meblowa łącząca stelaże nóg posiada wymiary 1800x780 h mm. Blenda ma stanowić całkowitą osłonę z tyłu biurka.

Biurko posiada dodatkowo na wyposażeniu zamontowany wieszak na komputer.

Wieszak montowany jest do spodu blatu biurka za pomocą wkrętów. Całość wieszaka lakierowana na kolor metalik. Wymiary wieszaka minimum: 210x480x620 mm. Biurko wyposażone w półkę na monitor.

Noga podpierająca do biurka

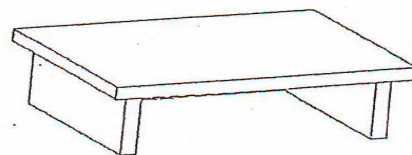

Noga podpierająca regulowana o średnicy 40-50 mm Nogi zaopatrzone w system do płynnej regulacji wysokości w zakresie 710-790 mm, zamaskowany za pomocą plastikowej okrągłej osłony w kolorze stelaża. Rury stelaża lakierowane proszkowo na kolor metalik RAL 9006.

Kolorystyka płyty – buk.

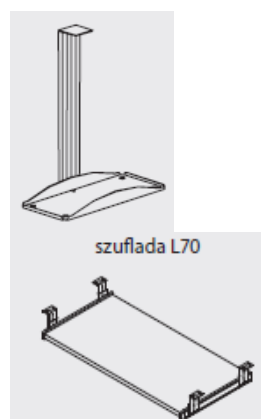
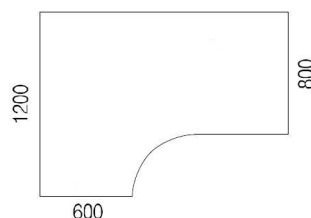

30x30x10H



3	<p>Dostawka do biurka Wymiary: 1800x300x780 mm Blat wykonany z płyty wiórowej trzywarstwowej o klasie higieniczności E-1, grubości 25 mm pokrytej obustronnie okleiną sztuczną, np. melaminą, klasa ścieralności powinna być minimum 3A Nogi rurowe stalowe o przekroju ok. Ø 40-50 mm płynnie regulowane , regulacja pod osłonkami z tworzywa sztucznego. Nogi lakierowane proszkowo na kolor metalik. Kolorystyka płyty – buk.</p>	
4	<p>Szafka przybiurkowa Lewa - 2 szt. Wymiary: 42x60x78 h cm Szafka z drzwiami skrzydłowymi. W środku szafy 1 półka dzieląca przestrzeń na 2 części o wysokości segregatora formatu A4. Wszystkie elementy płytowe szaf wykonane z płyty wiórowej trzywarstwowej, pokrytej obustronnie okleiną sztuczną, klasa higieniczności E-1. Boki i fronty szafki (drzwi) wykonane z płyt o grubości 18 mm, wąskie krawędzie oklejone tworzywem sztucznym o grubości 2 mm w kolorze płyty. Półki wykonane z płyty o grubości 18 mm, wąskie widoczne krawędzie oklejone obrzeżem ABS o grubości 2 mm w kolorze płyty. Półki mocowane do korpusu systemem zapadkowym, uniemożliwiającym ich przypadkowe wysunięcie, regulacja półek co 32 mm na całej wysokości boku szafy. Wieniec dolny i górny wykonany z płyt o grubości 25 mm, wąskie krawędzie oklejone obrzeżem PCV o grubości 2 mm w kolorze płyty. Wieniec dolny wyposażony w 4 okrągłe stopki wykonane z czarnego PCV zapewniające poziomowanie od wewnątrz szafki w zakresie 15 mm. Ściana tylna wykonana z płyty wiórowej o grubości min. 8 mm, wpuszczana we wpust wyfrezowany w bokach i wieńcach. Płaszczyzna pleców cofnięta w stosunku do boków o 8-10 mm. Szafy w standardzie wyposażone w zamki z kompletem dwóch numerowanych kluczy (w tym jeden łamany). Drzwi wyposażone w zawiasy puszkowe firmy FGV lub równoważne, pozwalające na szybki montaż drzwi bez użycia narzędzi (zawias typu „clip”). Gwarantowana wytrzymałość zawiasów – 80 tys. cykli oraz kąt rozwarcia zawiasów minimum 100°. Uchwyt y z aluminium anodowanego o rozstawie 128 mm. Kolorystyka płyty – buk.</p>	

5

Szafka przybiurkowa prawa - 3 szt

Wymiary: 42x60x78 h cm



Szafka z drzwiami skrzydłowymi. W środku szafy 1 półka dzieląca przestrzeń na 2 części o wysokości segregatora formatu A4. Boki i fronty szafki (drzwi) wykonane z płyt o grubości 18 mm, wąskie krawędzie oklejone tworzywem sztucznym o grubości 2 mm w kolorze płyty. Półki wykonane z płyty o grubości 18 mm, wąskie widoczne krawędzie oklejone obrzeżem ABS o grubości 2 mm w kolorze płyty. Półki mocowane do korpusu systemem zapadkowym, uniemożliwiającym ich przypadkowe wysunięcie, regulacja półek co 32 mm na całej wysokości boku szafy.

Wieniec dolny i górny wykonany z płyt o grubości 25 mm, wąskie krawędzie oklejone obrzeżem PCV o grubości 2 mm w kolorze płyty. Wieniec dolny wyposażony w 4 okrągłe stopki wykonane z czarnego PCV zapewniające poziomowanie od wewnątrz szafki w zakresie 15 mm. Ściana tylna wykonana z płyty o grubości min. 8 mm, wpuszczana we wpust wyfrezowany w bokach i wieńcach. Płaszczyzna pleców cofnięta w stosunku do boków o 8-10 mm. Szafy w standardzie wyposażone w zamki z kompletem dwóch numerowanych kluczy (w tym jeden łamany). Drzwi wyposażone w zawiasy puszkowe firmy FGV lub równoważne, pozwalające na szybki montaż drzwi bez użycia narzędzi (zawias typu „clip”). Gwarantowana wytrzymałość zawiasów – 80 tys. cykli oraz kąt rozwarcia zawiasów minimum 100°. Uchwyt y z aluminium anodowanego o rozstawie 128 mm.

Kolorystyka płyty – buk.



<p>6</p>	<p>Kontener mobilny - 5 szt. Wymiary: 43x60x56h cm Korpus kontenera z płyty wiórowej trzywarstwowej o klasie higieniczności E-1, grubości 18 mm pokrytej obustronnie melaminą, oklejonej obrzeżem PCV grubości 1 mm w kolorze płyty. Tylne ściana użytkowa, wpuszczana w boki i wieńce. Wieniec dolny wyposażony w kółka plastikowe wciskane Ø 40 mm w kolorze czarnym. Front kontenera wykonany z płyty wiórowej, grubości 18 mm, obrzeżem PCV grubości 2 mm w kolorze płyty. - Uchwyt y z aluminium anodowanego o rozstawie 128 mm. Kontener wyposażony w zamek centralny. Zamek i klucz posiadające swój indywidualny numer, w zestawie 1 kluczyk łamany + 1 prosty). Kontener 3 szufladowy z piórnikiem, wyposażony w metalowe wkłady szufladowe oraz piórnik z PCV.</p>	 <p>43x60x56H</p>
<p>7</p>	<p>Szafa aktowa z drzwiami przesuwными – 5 szt. Wymiary: 120x44x184 Szafa z drzwiami przesuwными z podziałem pionowym w połowie szerokości szafy. W każdej połowie 4 półki, dzielące przestrzeń na 5 części o wysokości segregatora. Wszystkie elementy płytowe szaf wykonane z płyty Boki oraz fronty szaf (drzwi) wykonane z płyt o grubości 18 mm, wąskie krawędzie oklejone obrzeżem ABS o grubości 2 mm w kolorze płyty. Półki wykonane z płyty o grubości 18 mm, wąskie widoczne krawędzie oklejone obrzeżem ABS o grubości 2 mm w kolorze płyty. Półki mocowane do korpusu systemem zapadkowym Secura lub równoważnym, uniemożliwiającym ich przypadkowe wysunięcie, regulacja co 32 mm na całej wysokości boku szafy. Wieniec dolny i górny wykonane z płyt o grubości 25 mm, wąskie krawędzie oklejone obrzeżem ABS o grubości 2 mm w kolorze płyty. Wieniec dolny wyposażony w 6 okrągłych stopek wykonanych z czarnego PCV zapewniające poziomowanie od wewnątrz szafy w zakresie 15 mm. Ściana tylna z płyty wiórowej o grubości min. 8 mm, wpuszczana we wpust wyfrezowany w bokach i wieńcach. Płaszczyzna pleców cofnięta w stosunku do boków o 8-10 mm. Szafy wyposażone w zamki wciskowe z kompletem dwóch numerowanych kluczy (w tym jeden łamany). Uchwyty z aluminium anodowanego o rozstawie 128 mm.</p> <p>Kolorystyka płyty – buk.</p>	

8	<p>Szafa aktowa z drzwiami skrzydłowymi - 3 szt. Wymiary: 80x44x80 cm Szafa z drzwiami skrzydłowymi, w środku szafy 1 półka, dzieląca przestrzeń na 2 części o wysokości segregatora formatu A4. Boki i fronty szaf (drzwi) wykonane z płyt o grubości 18 mm, wąskie krawędzie oklejone tworzywem sztucznym o grubości 2 mm w kolorze płyty. Półki wykonane z płyty o grubości 18 mm, wąskie, widoczne krawędzie oklejone obrzeżem ABS o grubości 2 mm w kolorze płyty. Półki mocowane do korpusu systemem zapadkowym, uniemożliwiającym ich przypadkowe wysunięcie, regulacja półek co 32 mm na całej wysokości boku szafy. Wieniec dolny i górny wykonane z płyt o grubości 25 mm, wąskie krawędzie oklejone obrzeżem PCV o grubości 2 mm w kolorze płyty. Wieniec dolny wyposażony w 4 okrągłe stopki wykonane z czarnego PCV zapewniające poziomowanie od wewnątrz szafy w zakresie 15 mm. Ściana tylna z płyty wiórowej trzywarstwowej, pokrytej obustronnie okleiną, o grubości min. 8 mm, wpuszczana we wpust wyfrezowany w bokach i wieńcach. Płaszczyzna pleców cofnięta w stosunku do boków o 8-10 mm. Szafy w standardzie wyposażone w zamki z kompleksem dwóch numerowanych kluczy (w tym jeden łamany). Drzwi wyposażone w zawiasy puszkowe firmy FGV (lub równoważne), pozwalające na szybki montaż drzwi bez użycia narzędzi (zawias typu „clip”). Gwarantowana wytrzymałość zawiasów – 80 tys. cykli oraz kąt rozwarcia zawiasów minimum 100°. Uchwyty z aluminium, anodowanego o rozstawie 128 mm.</p> <p>Kolorystyka płyty – buk.</p>	
9	<p>Stolik - 3 szt. Wymiary: 90x60x78 Błat wykonany z płyty melaminowej z obrzeżem z PCV, płyta trzywarstwowej o grubości 25 mm. Błaty oklejone tworzywem sztucznym o grubości 2 mm w kolorze płyty. Stelaż z nogami rurowymi o średnicy 40-50 mm połączonymi w ramkę. Nogi zaopatrzone w system płynnej regulacji wysokości w zakresie 710-790 mm, zamaskowany za pomocą plastikowej okrągłej osłony w kolorze stelaża. Rury stelaża lakierowane proszkowo na kolor metalik, Kolorystyka płyty – buk.</p>	

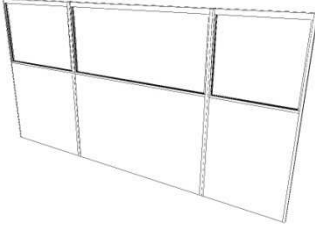
<p>10</p>	<p>Lada – stanowisko do wypełniania druków – 1 szt. Stanowisko składa się z blatu o wymiarze 245 X100 cm oraz sześciu regałów otwartych połączonych w całość. Błat wykonany z płyty melaminowej, grubości 25 mm. Błat wykończony obrzeżem sztucznym o grubości minimum 2 mm w kolorze płyty. Wymiary pojedynczego regału: 80x44x113,4 h cm. Wszystkie elementy płytowe regału wykonane z płyty melaminowej. Boki wykonane z płyty grubości minimum 18 mm. Krawędzie oklejone obrzeżem ABS o grubości 2 mm w kolorze płyty. Półki wykonane z płyty grubości minimum 18 mm. Widoczne krawędzie oklejone obrzeżem ABS o grubości 2 mm w kolorze płyty. Półki mocowane do korpusu systemem zapadkowym, uniemożliwiającym ich przypadkowe wysunięcie, regulacja półek co 32 mm. Wieniec dolny i górny wykonane z płyty grubości minimum 25mm. Krawędzie oklejone obrzeżem ABS o grubości 2 mm w kolorze płyty. Wieniec dolny wyposażony w 4 okrągłe stopki wykonane z czarnego PCV zapewniające poziomowanie od wewnątrz w zakresie 15 mm. Ściana tylna wykonana z płyty grubości minimum 8 mm, wpuszczana we wpust wyfrezowany w bokach i wieńcach. Płaszczyzna pleców cofnięta w stosunku do boków o około 10 mm. Kolorystyka – buk.</p>	
<p>11</p>	<p>Ścianka działowa – 3 szt. Ścianka płytowo-szklana duża Wymiary: 260x137,2 cm Ścianka składa się z 3 mniejszych ścianek o wymiarach: 120x137,2 cm, 80x137,2 cm, 60x137,2 cm. Ścianki wypełnione płytą o grubości 25 mm do wysokości około 80 cm, powyżej wypełnione szkłem bezpiecznym osadzonym w profilu aluminiowym. Góra i boczne krawędzie ścianki zabezpieczone. Ścianki wyposażone w stopki poziomujące wykonane z tworzywa sztucznego. Stopki wkręcane w mufy osadzone w płycie wiórowej. W ściance działowej są wykonane przepusty na przeprowadzenie kabli. Kolorystyka płyty – buk.</p>	

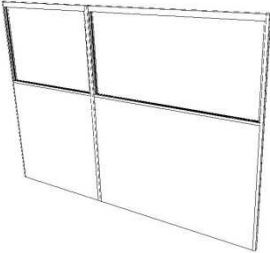
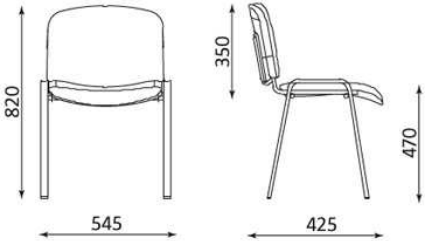
12	<p>Ścianka działowa – 2 szt. Ścianka płytowo-szklana mała. Wymiary: 200x137,2 cm. Ścianka składa się z 2 mniejszych ścianek o wymiarach: 120x137,2 cm, 80x137,2 cm. Ścianki wypełnione płytą o grubości 25 mm do wysokości około 80 cm, powyżej wypełnione szkłem bezpiecznym osadzonym w profilu aluminiowym. Górna i boczne krawędzie ścianki zabezpieczone profilem aluminiowym. Ścianki wyposażone w stopki poziomujące wykonane z tworzywa sztucznego. Stopki wkręcane w mufy osadzone w płycie wiórowej. W ściance działowej są wykonane przepusty na przeprowadzenie kabli Kolorystyka płyty – buk.</p>	
13	<p>Formatka wisząca – 1 szt. (rodzaj ścianki wiszącej) Wymiary: 100x80 cm Formatka ma pełnić funkcję drzwi, oddzielających pracowników obsługujących interesantów od korytarza. Formatka z płyty wiórowej grubości 25 mm . Formatka wykończona obrzeżem sztucznym o grubości minimum 2 mm w kolorze płyty. Formatka mocowana do ściany przy pomocy zawiasów do drzwi wahadłowych.</p>	
14.	<p>Formatka wisząca – 1 szt. (rodzaj ścianki wiszącej) Wymiary: 95x100 cm Formatka ma pełnić funkcję drzwi, oddzielających pracowników obsługujących interesantów od korytarza. Formatka z płyty grubości 25 mm. Formatka wykończona obrzeżem sztucznym o grubości minimum 2 mm w kolorze płyty. Formatka mocowana do ściany przy pomocy zawiasów do drzwi wahadłowych.</p>	
15	<p>Krzesełko tapicerowane ISO – 13 szt. Krzesła umożliwiające ustawianie w „stos”. Solidny metalowy stelaż w kolorze chrom. Krzesło tapicerowane tkaniną o wysokiej jakości odpornej na ścieranie min. 40 000 cyki Martindela, w kolorze według palety kolorów RAL, nr palety 6000. . Ślizgacze nóg krzesła wykonane z niebrudzącego podłogi tworzywa.</p> <ul style="list-style-type: none"> • szerokość siedziska: 475 • głębokość siedziska: 415 <p>Siedzisko i oparcie</p> <ul style="list-style-type: none"> • Miękkie, tapicerowane siedzisko i oparcie. 	

	<ul style="list-style-type: none"> • Kolor wg palety RAL, nr 6000 • Metalowa rama, chromowana. <p>Inne właściwości</p> <ul style="list-style-type: none"> • Możliwość składowania w stosie (max. 10 szt.). <p>Krzesło powinno spełniać wymagania określone w Rozporządzeniu Ministra Pracy i Polityki Społecznej z dnia 10 grudnia 1998 r. w sprawie bezpieczeństwa i higieny pracy na stanowiskach wyposażonych w monitory ekranowe (Dz. U nr 148, poz. 973) i posiadać protokół oceny ergonomicznej i atest badań wytrzymałościowych.</p>	
16	<p>Ławka Beta osobowa – 3 szt.</p> <p>krzesło- ławka Beta-4 posiada potrójne siedzisko z tworzywa sztucznego (kolor ciemna zieleń). Wytrzymała, metalowa konstrukcja ramy malowana proszkowo w kolorze czarnym. Szerokość siedziska 430 mm, głębokość siedziska 400 mm. Konstrukcja ramy powinna zapobiegać uszkodzeniu ściany w przypadku ustawienia ławki przy ścianie</p>	 <p>Ławka "BETA"</p>
17	<p>Kącik Malucha – 1 szt.</p> <p>zestaw mebli drewnianych zawierający krzeselko, stolik i ławo-skrzynię. Kolor biały.</p> <p>Wymiary:</p> <p>Krzeselko: 29 cm x 31 cm x 29-57cm</p> <p>Ławoskrzynia: 65 cm x 31 cm x 30-57 cm</p> <p>Stolik: 70 cm x 39 cm x 40 cm (długość x szerokość x wysokość)</p>	

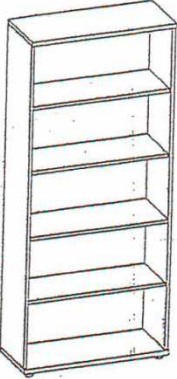
18	<p>Ławka Amigo Arm – 4 (5 szt.)</p> <p>Ławka Amigo posiada poczwórne siedzisko z tworzywa sztucznego (kolor ciemna zieleń). Wytrzymała, metalowa konstrukcja ramy malowana proszkowo w kolorze czarnym. Szerokość siedziska 430 mm, głębokość siedziska 400 mm. Powierzchnia siedziska jest antypoślizgowa. Konstrukcja ramy powinna zapobiegać uszkodzeniu ściany w przypadku ustawienia ławki przy ścianie. Kubełek z polipropylenu o matowej powierzchni.</p>	 <p>© Nowy Styl</p>
19	<p>Szafa/regał otwarty na druki – 2 szt.</p> <p>Zamawiany regał ma być wykonany z płyt melaminowych grubości 25 i 18 mm w kolorze buk. Wieniec dolny szafki wykonany z płyty o grubości 25 mm, pozostałe elementy to płyta o grubości 18 mm. Szafka posadowiona na stopkach meblowych (regulowanych) o wysokości ok. 3 cm i średnicy ok. 5 cm. Ściany regału mocowane bezpośrednio na krawędzie boków i wieńców bez stosowania wręgów. Regał posiada 4 regulowane półki (dostosowane do segregatorów)</p>	 <p>80x42x184H</p>
20	<p>Krzeseło obrotowe typu MASTER - 6 szt.</p> <ul style="list-style-type: none"> • Mechanizm: synchroniczny Active-1 • Siedzisko: tapicerowane, osłona tworzywo sztuczne 	

- Regulacja wysokości oparcia: **tak**
- Kolor elementów z tworzywa sztucznego: **BL Black**

Krzeseł obrotowe z mechanizmem synchronicznym (Active-1). Oparcie oraz siedzisko ergonomicznie wyprofilowane najwyższej jakości pianką wtryskową, wylewaną (która sprawdza się szczególnie podczas dłuższej pracy w pozycji siedzącej zapewniając odpowiednią sprężystość i trwałość). Oparcie krzesła z charakterystycznymi poziomymi żebrami. Regulacja wysokości oparcia w krześle bez wstawania z krzesła.

Podłokietniki 3D wykonane ze stali i tworzywa sztucznego. Kółka samohamowne fi 50mm do powierzchni dywanowych i do powierzchni twardych. Czarna podstawa wykonana z poliamidu.

Wymiary siedziska minimum:

Szerokość - 485mm

Głębokość – 450 mm

Kolor tapicerki – ciemna zieleń

Gramatura min. 225 g/m²

Odporność na ścieranie min.: 35000 cykli Martindale

Krzeseł powinno posiadać atest wytrzymałościowy.

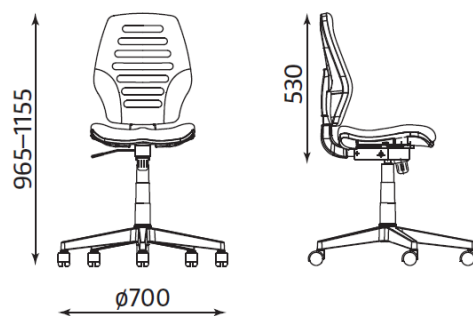

Załącznik nr 7 do SIWZ – Wykaz lokalizacji, do których winny być dostarczone meble

L.p.	Wyszczególnienie	Wymiary (dł. x szer. x wys.) cm	Kolor	Ilość szt.
Oddział ZUS w Białymstoku				
1	Krzesło ISO Poz. 10 Załącznika nr 6A	wg opisu w Poz. 10 Załącznika nr 6A	zieleń	7
2	Szafa aktowa 4 półkowa Poz. 11 Załącznika nr 6A	80x42x184	buk	5
3	Szafa aktowa 4 półkowa Poz. 11 Załącznika nr 6A	80x42x184	popiel	7
4	Szafa aktowa 4 półkowa Poz. 11 Załącznika nr 6A	80x42x184	jabłoń locarno	12
5	Szafa aktowa 1 drzwiowa Poz. 13 Załącznika nr 6A	40x42x184	jabłoń locarno	2
6	Szafa ubraniowa Poz. 14 Załącznika nr 6A	80x60x184	buk	1
7	Szafa ubraniowa Poz. 14 Załącznika nr 6A	80x60x184	jabłoń locarno	2
8	Szafa ubraniowa Poz. 15 Załącznika nr 6A	40x42x184	jabłoń locarno	1
9	Szafa ubraniowa Poz. 16 Załącznika nr 6A	60x42x184	buk	1
10	Biurko proste Poz. 19 Załącznika nr 6A	160x120x78	popiel	1
11	Biurko proste Poz. 24 Załącznika nr 6A	140x75x75	jabłoń locarno	5
12	Biurko kształtowe lewe Poz. 28 Załącznika nr 6A	160x100x80	jabłoń locarno	1
13	Biurko kształtowe lewe Poz. 28 Załącznika nr 6A	160x100x80	popiel	2
14	Biurko kształtowe prawe Poz. 29 Załącznika nr 6A	160x100x80	popiel	2
15	Biurko kształtowe prawe Poz. 29 Załącznika nr 6A	160x100x80	buk	2
16	Kontenerek 3 szufladowy Poz. 35 Załącznika nr 6A	43x60x56	jabłoń locarno	7
17	Kontenerek 3 szufladowy Poz. 35 Załącznika nr 6A	43x60x56	popiel	4

18	Kontenerek 3 szufladowy Poz. 36 Załącznika nr 6A	43x60x62	popiel	13
19	Kontenerek 3 szufladowy Poz. 36 Załącznika nr 6A	43x60x62	buk	7
20	Kontenerek 4 szufladowy Poz. 37 Załącznika nr 6A	43x50x74	popiel	5
21	Kontenerek bez kółek Poz. 38 Załącznika nr 6A	43x60x56	popiel	1
22	Krzesło biurowe obrotowe Poz. 41 Załącznika nr 6A	wg opisu w Poz. 41 Załącznika nr 6A	zieleń	57
23	Szafka gospodarcza Poz. 42 Załącznika nr 6A	80x42x78	jabłoń locarno	4
24	Szafka aktowa niska Poz. 44 Załącznika nr 6A	80x42x78	jabłoń locarno	3
25	Nadstawka na szafę Poz. 46 Załącznika nr 6A	80x42x75	jabłoń locarno	13
26	Nadstawka na szafę Poz. 46 Załącznika nr 6A	80x42x74	POPIEL	2
27	Szafka gospodarcza Poz. 52 Załącznika nr 6A	80x42x80	buk	1
Centrum Szkolenia w Augustowie				
1	Szafka z szufladą do obudowy lodówki Poz. 8 Załącznika nr 6A	62x60x90	buk	3
2	Krzesło ISO Poz. 10 Załącznika nr 6A	wg opisu w Poz. 10 Załącznika nr 6A	jasny beż	6
3	Stolik pod telewizor Poz. 7 Załącznika nr 6A	60x120x74	buk	1
4	Stół Poz. 9 Załącznika nr 6A	70x70x74	buk	3
Inspektorat ZUS w Augustowie				
1	Szafa aktowa 4 półkowa Poz. 11 Załącznika nr 6A	80x42x184	popiel	5
2	Szafa ubraniowa Poz. 14 Załącznika nr 6A	80x60x184	popiel	2
3	Krzesło biurowe obrotowe Poz. 41 Załącznika nr 6A	wg opisu w Poz. 41 Załącznika nr 6A	Zieleń	7
Inspektorat ZUS w Bielsku Podlaskim				
1	Szafa aktowa 4 półkowa Poz. 11 Załącznika nr 6A	80x42x184	buk	7

2	Szafa ubraniowa Poz. 14 Załącznika nr 6A	80x60x184	buk	1
3	Biurko proste Poz. 18 Załącznika nr 6A	120x70x74	buk	4
4	Biurko kształtowe lewe Poz. 32 Załącznika nr 6A	120x70x74	buk	2
5	Biurko kształtowe prawe Poz. 33 Załącznika nr 6A	120x70x74	buk	3
6	Kontenerek 3 szufladowy Poz. 34 Załącznika nr 6A	43x50x56	buk	15
Inspektorat ZUS w Hajnówce				
1	Szafka aktowa niska Poz. 44 Załącznika nr 6A	80x42x78	popiel	1
2	Kontenerek 3 szufladowy Poz. 35 Załącznika nr 6A	43x60x56	jabłoń locarno	2
3	Szafa ubraniowa Poz. 3 Załącznika nr 6A	91x58x197	dąb sonoma	1
4	Komoda Poz. 4 Załącznika nr 6A	111x34x74	dąb sonoma	1
5	Komoda Poz. 5 Załącznika nr 6A	150x41x82	dąb sonoma	1
6	Ława Poz. 6 Załącznika nr 6A	110x60x45	dąb sonoma	1
7	Kontenerek 2 szufladowy Poz. 45 Załącznika nr 6A	43x60x56	popiel	1
8	Szafa ubraniowa Poz. 15 Załącznika nr 6A	40x42x184	popiel	1
Biuro Terenowe ZUS w Kolnie				
1	Kontenerek 3 szufladowy Poz. 34 Załącznika nr 6A	43x60x56	buk	2
2	Szafka gospodarcza 1 drzwiowa Poz. 49 Załącznika nr 6A	40x42x80	buk	1
3	Szafka wisząca 2 drzwiowa Poz. 50 Załącznika nr 6A	80x42x80	buk	1
4	Szafka wisząca 1 drzwiowa Poz. 51 Załącznika nr 6A	40x42x80	buk	1

Inspektorat ZUS w Łomży				
1	Szafa aktowa 4 półkowa Poz. 11 Załącznika nr 6A	80x42x184	popiel	60
2	Szafa aktowa otwarta Poz. 12 Załącznika nr 6A	80x42x184	popiel	1
3	Szafa aktowa 1 drzwiowa Poz. 13 Załącznika nr 6A	40x42x184	popiel	15
4	Szafa ubraniowa Poz. 14 Załącznika nr 6A	80x60x184	popiel	33
5	Biurko proste Poz. 17 Załącznika nr 6A	140x70x75	popiel	4
6	Kontenerek 4 szufladowy Poz. 37 Załącznika nr 6A	43x50x74	popiel	50
7	Kontenerek 3 szufladowy Poz. 34 Załącznika nr 6A	43x50x56	popiel	4
8	Stolik dla interesanta Poz. 40 Załącznika nr 6A	100x50x74	popiel	15
9	Krzesło biurowe obrotowe Poz. 41 Załącznika nr 6A	wg opisu w Poz. 41 Załącznika nr 6A	zieleń	18
10	Krzesło ISO Poz. 10 Załącznika nr 6A	wg opisu w Poz. 10 Załącznika nr 6A	zieleń	42
11	Biurko kształtowe prawe Poz. 21 Załącznika nr 6A	160x70x75	popiel	8
12	Biurko kształtowe lewe Poz. 22 Załącznika nr 6A	160x70x75	popiel	8
13	Biurko kształtowe prawe Poz. 25 Załącznika nr 6A	140x70x78	popiel	1
14	Biurko kształtowe lewe Poz. 26 Załącznika nr 6A	140x70x78	popiel	1
15	Szafa aktowa 4 półkowa Poz. 11 Załącznika nr 6A	80x42x184	jabłoń locarno	1
16	Regał kancelaryjny z 8 półkami Poz. 47 Załącznika nr 6A	80x42x184	jabłoń locarno	1
17	Regał kancelaryjny z 3 półkami Poz. 48 Załącznika nr 6A	40x42x184	jabłoń locarno	1
18	Siedzisko Beta 3 osobowe Poz. 2 Załącznika nr 6A	wg opisu w Poz. 2 Załącznika nr 6A	zieleń	11

19	Szafka gospodarcza Poz. 42 Załącznika nr 6A	80x42x78	jabłoń locarno	1
20	Szafa aktowa otwarta Poz. 20 Załącznika nr 6A	40x42x184	popiel	13
Inspektorat ZUS w Suwałkach				
1	Biurko kształtowe prawe Poz. 27 Załącznika nr 6A	140x70x74	buk	1
2	Krzesło biurowe obrotowe Poz. 41 Załącznika nr 6A	wg opisu w Poz. 41 Załącznika nr 6A	zielen	11
3	Szafa aktowa 4 półkowa Poz. 11 Załącznika nr 6A	80x42x184	buk	4
4	Szafka aktowa Poz. 43 Załącznika nr 6A	80x42x113	miodowa olcha	1
5	Kontenerek 3 szufladowy Poz. 34 Załącznika nr 6A	43x50x56	buk	4
6	Krzesło ISO Poz. 10 Załącznika nr 6A	wg opisu w Poz. 10 Załącznika nr 6A	zielen	4
7	Biurko kształtowe lewe Poz. 23 Załącznika nr 6A	140x70x75	buk	1
Inspektorat ZUS w Zambrowie				
1	Biurko kształtowe lewe Poz. 30 Załącznika nr 6A	160x100x74	buk	16
2	Biurko kształtowe prawe Poz. 31 Załącznika nr 6A	160x100x74	buk	14
3	Kontenerek 4 szufladowy Poz. 37 Załącznika nr 6A	43x50x74	buk	20
4	Kontenerek 4 szufladowy Poz. 39 Załącznika nr 6A	43x70x74	buk	4
5	Szafa aktowa 4 półkowa Poz. 11 Załącznika nr 6A	80x42x184	buk	24
6	Krzesło biurowe obrotowe Poz. 41 Załącznika nr 6A	wg opisu w Poz. 41 Załącznika nr 6A	zielen	40
7	Ścianka działowa Poz. 1 Załącznika nr 6A	wg opisu w Poz. 1 Załącznika nr 6A	buk	1
8	Krzesło ISO Poz. 10 Załącznika nr 6A	wg opisu w Poz. 10 Załącznika nr 6A	zielen	5